



ACTUALIZACIÓN HISTÓRICA DE LA EVOLUCIÓN DEL JUEGO EN BALONMANO EN EL SIGLO XX

A historical update on handball game evolution throughout XXth Century

Juan de Dios Román Seco
Lector IHF - EHF

Recibido: 23/06/2014
Aceptado: 15/09/2014

Correspondencia:
Mail: j.dediosroman@telefonica.net

Resumen

La evolución del juego deportivo está sujeta al continuo estudio y revisión de los acontecimientos históricos a partir de un análisis pormenorizado de los elementos del juego. El objetivo de este trabajo ha sido realizar una actualización de otros trabajos publicados en la revista E-balonmano.com: Revista de Ciencias del Deporte y en jornadas académica y científicas sobre la evolución del juego en el balonmano. El deporte moderno ha evolucionado y evoluciona de forma rápida en línea con las exigencias del espectáculo y el balonmano no ha quedado quedar al margen de ello. La profesionalización ha sido un camino obligado para mejorar conductas en aras del espectáculo. Los especialistas y responsables de la elite, así como aquellos que se inician en el conocimiento del juego, no deben olvidar las raíces, las bases y la evolución histórica del juego de ataque de esta especialidad deportiva para, apoyados en ellas, aportar ideas creativas que enriquezcan si es posible este producto dinámico, competitivo e inteligente que dibuja el Balonmano.

Palabras clave: Balonmano, Deporte Espectáculo, Evolución del juego.

Abstract

The evolution of sport is subject to continuous review and revision of historical events from a detailed analysis of the elements of the game. The aim of this study was to perform an update of others papers published in E-balonmano.com journal about the game evolution in handball. Modern sport has evolved and is evolving quickly in line with the demands of the show and handball has not been left out of it. The professionalization has been a way to improve the game characteristics for the show. Specialists and managers of the elite, as well as those who are new to the knowledge of the game, should not forget the roots, the foundations and the historical evolution of attacking play in this sport specialty. If supported in handball roots, bringing creative ideas will enrich this dynamic, competitive and intelligent product that draws the Handball possible.

Keywords: Handball, Sports Entertainment, Game Evolution.

Guest author / Autor invitado

Juan de Dios Román ha sido profesor de la del INEF de Madrid y de la ENE de la RFEBM. Lector IHF-EHF. Fue seleccionador nacional de España de Balonmano y entrenador de los clubes Atlético de Madrid y BM Ciudad Real. Dos medallas de Bronce en Juegos Olímpicos y tres medallas en Cto. Europa. Ex-Presidente de la Real Federación Española de Balonmano.

Guest
author

Autor
invitado

1. Introducción: Una aproximación teórica

Para intentar entender la evolución, a lo largo de los años, de la estructura, organización y desarrollo del juego de ataque en Balonmano deben orientarse los análisis a estudiar las pautas que ofrece el juego en el alto nivel; observar y analizar las formas de juego durante años expresadas en los sucesivos Campeonatos en los periodos que, de manera más o menos significativa, se entiende el Balonmano moderno; dicho de otra manera reflejar y analizar las pautas que han contribuido al juego que se disfruta en la actualidad. Para ello se hace necesario hacer un ejercicio de memoria no solamente del pasado reciente sino, al tiempo, se requiere profundizar en las bases del juego de los periodos que, *(como casi siempre que se pierde la perspectiva histórica)*, se califican sin más como de un juego anticuado, de poca calidad, etc. Conocer épocas anteriores en cuanto a los diferentes estilos, escuelas o conceptos del juego más enraizados en el pasado permite, no solo evaluar y consolidar algunas (sino todas) de las bases tácticas permanentes, sino igualmente interrelacionar todo ello en un proceso de evolución global en el que la mejora de las condiciones y riquezas técnicas de los jugadores se consolidan y se erigen con su protagonismo en el motor principal del desarrollo del juego. *Desconocer como se ha ido desarrollando el juego a lo largo de la historia* es sin duda el mayor defecto que se puede cometer cuando se profundiza en el análisis de la especialidad y la lógica transferencia de conceptos tradicionales pero básicos al entrenamiento y, en definitiva, a la formación de los jugadores.

Lo verdaderamente importante es *conocer, sistematizar y valorar de manera precisa* aquellos modelos que justificaron un determinado estilo de juego, ajustándose a la realidad del momento y distinguir al tiempo *aquel o aquellos apartados del juego* que se mantienen posteriormente creando escuela, estilos o bases tácticas sólidas y permanentes. A veces se quiere aportar como novedosos aspectos técnicos o tácticos y perfiles del juego que ya surgieron y se pusieron de manifiesto en épocas pasadas, que tuvieron uso continuado, aceptación y momentos álgidos pero que dejaron de utilizarse en un determinado periodo bien porque las circunstancias lo aconsejaron o por razones estratégicas; en definitiva ideas y formas del juego que vuelven de nuevo a tener un protagonismo fundamental después de años de olvidos. El estudioso y verdadero conocedor del Balonmano *debe evaluar las estructuras del juego según que épocas, conociendo las verdaderas claves y extrayendo las mejores conclusiones* para las necesidades del momento. El contenido del juego en su conjunto es amplio pero las bases tácticas permanecen, y tenemos la obligación de distinguir en el análisis desde la perspectiva histórica que nos ocupa *lo fundamental de lo accesorio, lo permanente de lo pasajero*.

De alguna manera ubicar los diferentes perfiles del juego de ataque moderno en la ya dilatada historia de este deporte, es lo que nos ha llevado a diseñar este estudio a partir de una metodología basada en el análisis del juego de ataque en Balonmano *“a través de un paseo por la historia”* en el que, apoyándonos en diferentes etapas con una determinada lógica, pudieran precisarse en cada una de ellas *cuáles han sido los más sólidos principios del juego de ataque, qué medios tácticos tenían una mayor utilización frente a las defensas del momento y el por qué se ponía el acento en esos principios y no en otros si los hubiera o se considerasen superados*.

No debemos olvidar que desde la década de 1960-1970, los principios del juego colectivo así como los modelos básicos de la táctica individual y colectiva ya se conocían y se publicaban (perfectamente sistematizados) en los manuales de *Táctica colectiva editados por el Instituto de Educación Física de Bucarest, el Instituto de Educación Física y Deportes francés* amén de las escuelas alemanas o nórdicas o de otros países del centro-este de Europa. Cito aquellos en primer lugar por ser las fuentes en las que

se basaron los primeros pasos de la escuela española. Ya en esos años el juego de Balonmano se apoyaba en cánones (procedentes de los inicios del balonmano a siete) que aún perduran y sobre los que se ha ido construyendo la estructura del juego actual. Con seguridad puede afirmarse que han cambiado los métodos, el volumen y calidad del entrenamiento **pero no tanto los contenidos del juego táctico básico**; lo que es incuestionable es el cambio y mejora de la calidad del jugador en todos los aspectos, físico, técnico y táctico producto de mayor dedicación y de la política estructural del balonmano en su conjunto.

Cuadro 1. Metodología de trabajo y planteamiento

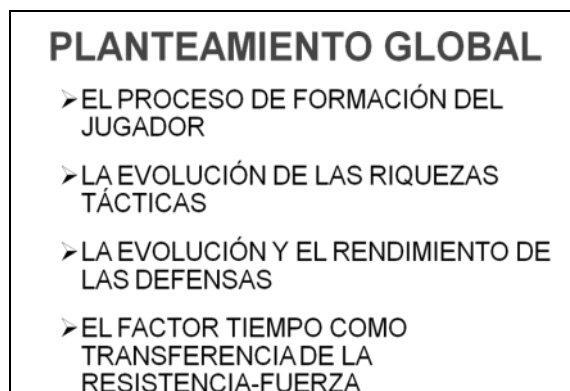

En el tema que nos ocupa, y con la perspectiva histórica desde la que se pretende estudiarlo, podemos afirmar que las bases del juego de ataque, arraigo y posterior evolución, se han construido estructuralmente sobre los pilares que ofrecen las Reglas de Juego de una parte y el desarrollo y evolución de los jugadores, verdaderos protagonistas de la evolución del juego. No se cuestiona, bajo ningún prisma, la clara dependencia del juego de ataque derivada de la calidad de los jugadores y, en definitiva, del nivel de formación del jugador en todos y cada uno de los perfiles es decir, el nivel físico, el técnico y el táctico. En segundo lugar, siempre que se trate de analizar el juego colectivo, las relaciones entre jugadores (bases tácticas colectivas) van a depender del uso, total o parcial, de los espacios de juego, lo que permite o prohíbe el Reglamento de Juego igualmente evolucionado.

De otra parte, la dimensión del juego defensivo y sus variables estructurales, exigirán respuestas adicionales del juego de ataque. Desde esta óptica conocer la evolución del juego defensivo en cuanto a utilización del espacio de juego es igualmente clave para entender el progreso y cambios en el desarrollo del juego de ataque. Por último la estructura organizativa del ataque depende inequívocamente de un pilar de significada importancia cual es el nivel de condición deportiva específica de los jugadores que permite expresar en el tiempo y en el espacio de juego diferentes alternativas basadas en los niveles adquiridos en velocidad, fuerza y resistencia. Estas cualidades, a través de entrenamientos adecuados, se transfieren a la técnica específica de este deporte enriqueciéndose así los recursos individuales y colectivos que mejoran a su vez el juego de ataque.

Desde otra perspectiva histórica no debe obviarse la importancia y valor de los considerados Principios Permanentes del juego de ataque. Durante años estudiosos del balonmano han reflexionado acerca del contenido y aplicación de estos principios y como se han ido aplicando en las diferentes escuelas creándose estilos peculiares en función de una aplicación mayor o menor de cada principio. Por citar un ejemplo muy conocido puede recordarse la riqueza que expresaba Rumania en su juego en los años que

dominaba los Campeonatos del Mundo teniendo como principio básico de su juego las variables en las circulaciones de balón y el uso, casi exclusivo, del medio táctico conocido como “Paravan”, (Pantallas en terminología española).

Los principios que se exponen en el cuadro 2 se han considerado universales y básicos para definir la mayor o menor calidad del juego de ataque; naturalmente no se aplican con la misma dimensión en unas escuelas u otras o no siempre se han considerado individualmente igual de vigentes; de alguna manera puede afirmarse que los países y sus escuelas se distinguen entre sí en su juego por hacer más propio y útil unos u otros de estos principios.

Cuadro 2. Principios específicos de ataque

LOS PRINCIPIOS ESPECÍFICOS DEL ATAQUE
➤ LA CAPACIDAD DE VARIAR LAS CIRCULACIONES DE BALÓN
➤ LA OBSERVACIÓN Y EXPLOTACIÓN DE LOS ESPACIOS
➤ LOS CONCEPTOS DE ANCHURA Y PROFUNDIDAD
➤ LA ADAPTACIÓN A LAS CONDUCTAS DEFENSIVAS
➤ LA CAPACIDAD DE ALTERNAR ACCIONES
➤ LA CAPACIDAD DE ALTERAR LOS RITMOS

La capacidad de variar las circulaciones de balón

El principio de alterar y alternar las circulaciones de balón se desarrolló al máximo en el inicio de la década de los años 60 del pasado siglo. En esos años se dan los primeros pasos del balonmano moderno y es precisamente esta capacidad de variar y alterar la velocidad en la circulación del balón el elemento que enriqueció en ese periodo el juego de Balonmano; con la aplicación de una variada circulación de balón, y cambios de ritmo en su desarrollo, se aumentaba la capacidad de improvisación y sorpresa con el objetivo de facilitar penetraciones y búsqueda de la superioridad numérica. Naturalmente que existen otros medios para llegar a los mismos objetivos pero ese era el principal y más utilizado del momento y aún en la actualidad, según contra que sistema defensivo, se aprecia su validez por lo que debe catalogarse como permanente. El concepto reglamentario del juego pasivo actual, (especialmente si no se interpreta correctamente), frena la aplicación de este principio evitando las posibilidades que para el éxito ofrece una buena circulación de balón. Las defensas alternativas y profundas igualmente tienen mucho que ver para la aplicación de las variadas circulaciones de balón.

La observación y explotación de los espacios

El análisis del espacio de juego y las posibilidades que el Reglamento ofrece en cualquier deporte son factores claves para entender la estructura y organización del ataque. En el balonmano, por sus características, puede afirmarse que un equipo tendrá más posibilidades de éxito (además de un juego más espectacular) en su ataque “cuanto más y mejor aproveche y utilice cada uno de los centímetros cuadrados del espacio que le permitan las reglas”; (debe precisarse aquí que se considera como espacio de juego el uso de variables tácticas en el aire en la vertical del área de portería). Aquella afirmación de tipo práctico de que el gol vale lo mismo desde la perpendicularidad respecto a la portería que desde la esquina es absolutamente válido; otra cuestión es el grado de dificultad para conseguir gol desde una u otra zona.

Los conceptos de anchura y profundidad

La explotación de todos los espacios que ofrece el terreno de juego es pues vital y lo ha sido siempre a lo largo de la historia del el juego. La necesidad de jugar en anchura y profundidad, es abrir posibilidades para un juego más rico y variado. Naturalmente los grados de dificultad para crear o para finalizar con lanzamientos varían según el lugar del terreno de juego y esta es precisamente la lógica que obligó a la aparición de exigencias específicas y especialización en los espacios que ocupan los Pivotes y Extremos, jugadores estos con funciones en espacios que marcan los límites del juego profundo (pivotes) y el juego ancho y profundo (extremos). Sobre la importancia de ello insistía, allá por los años setenta, el profesor Barcenas al precisar que el “juego con y para los extremos es vital para balonmano” porque ABRE Y FACILITA espacios a otros. Los conceptos de anchura y profundidad, revitalizados y ampliados por la riqueza técnica de los jugadores en los últimos años aportan en la actualidad variantes tácticas muy utilizadas pero no debemos olvidar que ya se estudiaban y se consideraban básicos en la metodología en los primeros años del balonmano moderno.

La adaptación a las conductas defensivas (variables espaciales en defensa)

Una de las claves en la evolución del Ataque la determina, como ya se ha planteado, la capacidad de adaptación a las variables del Juego defensivo. Las conductas defensivas, organizadas colectivamente en diferentes estructuras espaciales, exigen a los ataques aumentar y mejorar las riquezas tácticas; por ello y en base a tales exigencias se necesitan jugadores formados y entrenados para alternar acciones expresadas a diferentes velocidades y aplicadas en los momentos adecuados. Se enriquece de esta manera el juego de ataque con la capacidad de los colectivos para alternar las acciones tácticas y los ritmos en el ataque como filosofía imprescindible para superar las modernas estructuras defensivas que han ido consolidándose en el tiempo.

La capacidad de alternar acciones y ritmos

Alternar las acciones tácticas y con ritmos variados, aplicando una mayor o menor velocidad en las acciones en los momentos oportunos, obligan a los jugadores a pensar, observar y decidir de manera adecuada apareciendo en consecuencia cada vez más equipos inteligentes y creativos frente a un juego mecánico y vulgar. He aquí la vía imprescindible para el progreso de este deporte a favor del espectáculo.

La concepción del juego de ataque, en su máxima expresión, debe cumplir y apoyarse en estos principios (desarrollados de manera PERMANENTE) lo que exigirá una circulación del balón rápida y por todos los espacios del terreno; los jugadores, con los diferentes grados de especialización a los que obliga cada puesto específico, deben igualmente ser útiles y eficaces en cualquier posición, adaptándose al tiempo a las conductas defensivas para superarlas en base a la variedad y la alternancia del ritmo citados.

Hasta aquí se refleja lo que podría definirse como las bases y principios teóricos del juego de Ataque; la práctica obliga a dirigir y conducir las ideas en torno a las realidades del juego. Ordenar las conductas individuales y colectivas pasa a ser objetivo prioritario y es en este punto cuando toma cuerpo y significado el concepto de los Sistemas de Juego.

Los sistemas de juego. Definición, estructura espacial y formas de ejecución

Se pueden encontrar en los textos de Balonmano muchas definiciones o aproximaciones a este concepto; “Capacidad de organización en el espacio para facilitar el uso eficaz de las acciones (medios tácticos) tácticas elegidas”, es una de las definiciones más aceptadas. Afirmando una vez más que lo importante en la organización y utilización de cualquier estructura del ataque siempre será la calidad individual y colectiva en base a una buena formación, los sistemas de juego no son más que organizaciones y formas de distribuir inicialmente a los jugadores en el terreno para obtener rendimiento a los propios recursos. En base a todo ello “el uso de un Sistema u otro dependerá del nivel técnico y táctico de los jugadores que se dispongan y de la mejor o peor adaptación al equipo rival y a su configuración defensiva”.

El equilibrio entre el juego a distancia eficaz, (lanzamientos sin superación de los defensores), las penetraciones, (juego básico y permanente basado en la obtención de superioridad numérica y explotación de espacios para adquirir máxima profundidad), el juego profundo (calidad de juego con los pivotes) y el juego ancho y profundo (calidad de juego con los extremos) es lo que define un equipo RACIONAL Y EQUILIBRADO en sus conductas atacantes y con mayor facilidad para adaptarse a las variables defensivas con las que se encuentre. La organización del equipo a través del Sistema elegido y respetando los principios estudiados, facilitará la expresión de un modelo de juego que aproveche al máximo las riquezas de los jugadores y con el norte de encontrar la necesaria EFICACIA. Así, en algunos casos se diseñará una estructura de ataque apoyada en uno o más pivotes, con uno o más jugadores especialistas en lanzamientos a distancia en otros, o bien alternará con más jugadores móviles y creativos para la búsqueda de penetraciones o juego para los extremos, etc. con el objetivo ya indicado de equilibrar las riquezas y posibilidades técnicas y tácticas de los jugadores en función al sistema defensivo del rival.

Cuadro 3. Los sistemas de Juego.

<p style="text-align: center;">LOS SISTEMAS DE JUEGO</p> <ul style="list-style-type: none"> ➤ CAPACIDAD DE ORGANIZARSE EN EL ESPACIO PARA EXPLOTAR CON EFICACIA LAS ACCIONES TÁCTICAS ELEGIDAS ➤ BÚSQUEDA DE ORGANIZACIÓN DE LOS JUGADORES EN EL ESPACIO PARA FACILITAR DETERMINADAS CONDUCTAS TÁCTICAS ➤ LA EFICACIA EXIGE LA APARICIÓN DE ESPECIALISTAS, PARA OBTENER RENDIMIENTO A TODOS LOS ESPACIOS DEL TERRENO DE JUEGO.

Por las razones descritas, (la mejora de la calidad física de los jugadores, el mayor volumen de entrenamiento, la exigencia de obtener rendimiento a todos los espacios) a lo largo de los años se abrieron las puertas a la aparición de JUGADORES ESPECIALISTAS para determinadas tareas. Dejando al margen a los Porteros, (verdaderos especialistas con tareas concretas al margen del resto de jugadores), son los PIVOTES, en primer lugar y los EXTREMOS en grado menor los jugadores que exigen en sus comportamientos acciones más específicas. Excelentes especialistas en estos puestos han aparecido desde los pasados años 60 coincidiendo con las bases de la táctica específica de base en

puestos colindantes. El perfeccionamiento en el juego táctico con y para los pivotes y extremos ha sido un camino largo que ha enriquecido el juego de ataque en variantes y vistosidad. De alguna manera ha sido un triunfo del “juego en profundidad y anchura”. Finalizar ataques en mínimos espacios, con la dificultad añadida de defensores próximos, con el límite de zonas prohibidas (línea del área de portería), reducido ángulo de tiro (en el caso de los extremos) y la dificultad añadida de la intervención del portero obliga a exigentes movimientos plenos de fuerza, habilidad y alto valor estético. Para espacios concretos, la exigencia de especialistas que poseen riquezas técnicas diferenciadas es imprescindible.

El paso posterior en este análisis nos conduce a un tema de enorme interés cuáles son los diferentes modelos para la ejecución de los Sistemas de Juego. Cabe preguntarse, ¿quién toma las decisiones para ejecutar aquello que es mejor para cada momento? Históricamente se han desarrollado tres criterios que responden a esta interrogante; de una parte la puesta en valor relacionadas directamente con las directrices emanadas directamente por el entrenador; otro criterio se dirige a conceder tal responsabilidad a un jugador especializado en la dirección del juego y, por último, la teoría del desarrollo del juego por iniciativas de los jugadores de la 1ª línea que aplican medios tácticos básicos. La experiencia en este campo así como la revisión histórica a partir de análisis de los grandes equipos permite asegurar que, aún existiendo casos puntuales en una u otra dirección, no puede hablarse de una sola vía para responder a tal interrogante. Una mezcla de los tres modelos parece aconsejable y aplicable en diferentes momentos del partido: la dirección del entrenador, la expresión en el terreno a través de un jugador responsabilizado para tal tarea es una fórmula ideal sin olvidar que, sea cual fuere el estilo que se utilice, nunca debe coartarse la personalidad de cada jugador y por ello su capacidad de interpretación de la táctica de base en el momento adecuado.

Los puntos reflejados en el cuadro 4 marcan y definen diferentes estilos constatados a lo largo de la historia en la ejecución de los sistemas de juego; conviene precisar que, en cualquier modelo, se hace imprescindible que la aplicación de lo entrenado durante el partido se ajuste a tal realidad y dimensión y, en consecuencia como línea general **la dirección del juego obliga a respetar lo entrenado** eligiéndose en cada momento lo más adecuado en un marco de opciones **que permita siempre** la iniciativa individual. Los problemas en este campo suelen aparecer cuando el entrenador impone pautas de juego con exigencias superiores al nivel (técnico-táctico individual) que los jugadores poseen; en estos supuestos el juego de ataque se aleja de la eficacia y se contribuye al caos colectivo.

Cuadro 4. Ejecución de los sistemas de Juego.

LOS SISTEMAS DE JUEGO
➤ ¿Cómo ejecutar los sistemas?
– LA DIRECCIÓN DEL ATAQUE
– PAUTAS ORGANIZADAS
– JUEGO LIBRE
– JUEGO EN Y DESDE LOS PUESTOS ESPECÍFICOS
– JUEGO CIRCULANTE O CON CAMBIOS DE POSICIONES
– EL JUEGO DE TRANSFORMACIONES
– JUEGO ALTERNATIVO

La sencillez y el respeto a los principios del juego ya estudiados deben siempre prevalecer; la dirección del juego de ataque apoyada en un jugador especialista para tal tarea cobró verdadera dimensión en la escuela rumana de los 60 y 70 (Otelea, Gatu, Voina); se constató igualmente en la URSS de los años 80 (Belov, Sviridenko, Tumenzev), se mantiene como tradición en España a lo largo de los años (López Pelayo, López León, Talant Dujshebaev, Chema Rodríguez, Dani Sarmiento) como ejemplos de este estilo de dirección.. En general, se asume que desde la posición de central es normal asumir tal responsabilidad.

En función de que escuela se tratara no siempre la dirección del ataque recaía en el cerebro del jugador central. La escuela balcánica, por ejemplo, estructura el juego de ataque basado en pautas y conceptos a aplicar por los jugadores de primera línea y no necesariamente responsabiliza en un jugador la tarea de elegir las acciones; en estos casos el juego táctico se inicia desde los puestos específicos de primera línea respetando los principios propios de su metodología (Mantenimiento de los Puestos y juego en base a coordinaciones tácticas de Puestos Colindantes). Una mala interpretación de tal filosofía del juego de ataque (táctica individual incorrecta) arrastra el peligro de derivar a un juego reiterativo de “unos contra unos” que frena el juego continuado.

Las escuelas nórdicas y centroeuropeas han considerado siempre, como norma de conducta, mantener de manera disciplinada los movimientos colectivos entrenados; se intenta de esta manera evitar un juego más libre (si bien en permanente movilidad) que exige jugadores más universales y creativos para evitar el riesgo de alejarse de la eficacia. En la actualidad en este capítulo de la dirección del juego de ataque y, en consecuencia, el desarrollo del sistema elegido en la planificación previa del partido, se basa en la comunión del entrenador y un responsable en la pista, el jugador central, que elige y decide en última instancia el tipo de acción a ejecutar, las alternancias de movimientos y variantes de los sistemas previamente entrenados. Puede definirse como una dirección compartida.

Alternar en el Balonmano moderno el juego libre junto a conceptos tácticos grupales entrenados parece igualmente una buena vía metodológica que permita obtener rendimiento a determinadas riquezas individuales al tiempo que abre sendas a jugadores creativos y menos previsibles. El juego moderno, que hemos ubicado a partir de los últimos cincuenta años, (coincidente con los Juegos Olímpicos de Munich 72) evolucionó en muchos aspectos que incidieron en la evolución del juego de ataque. Entre ellos sobresalen los siguientes:

Cuadro 5. Factores que inciden en la evolución de la estructura del juego

- | | |
|---|------------------------------------------|
| ➤ | La progresión técnica |
| ➤ | La progresión táctica individual |
| ➤ | Las riquezas en táctica colectiva |
| ➤ | El factor antropométrico |
| ➤ | La motricidad específica |
| ➤ | Las variables defensivas |
| ➤ | La estrategia: plan de juego |
| ➤ | La interpretación de las reglas de juego |

El entrenamiento hace milagros, decimos y repetimos hasta la saciedad los entrenadores; diría más, las bases técnicas y tácticas en la formación de jugadores fueron definiéndose con precisión en los manuales de cada escuela. Al mejorar la formación, universalizada poco a poco, aparecieron nuevos comportamientos de jugadores estrellas del momento. (Fue clave para el Balonmano el flujo de intercambios de ideas en múltiples cursos internacionales). Las “fábricas” de jugadores en países como Rumania, Checoslovaquia, Alemania del Este, por citar escuelas del mismo corte en cuanto al estilo y objetivos en la formación de jugadores en la década de los 60, moldearon jugadores con cualidades físicas y técnicas impensables en aquellos momentos que sirvieron de modelos. La peculiar estética de la escuela balcánica y el valor a factores motrices aportó su estilo que enraizó para el futuro y que aún permanece inalterable; la búsqueda de altos grados de especialización en la escuela soviética, (incidencia de los factores antropométricos como premisa básica), la tradicional escuela formativa desde las primeras edades propia de los países nórdicos, las permanentes raíces del balonmano centroeuropeo, fueron marcando la evolución durante la década de los 70. Con pujanza incorporaron ideas para el crecimiento del juego los nuevos conceptos de las escuelas francesa y española con aportaciones sui géneris. Este proceso se dibujó y consolidó en Europa, continente que ha marcado no solo el nacimiento de este deporte sino la consolidación del mismo en todos los aspectos. Coyunturalmente y como gotas puntuales aparecieron ideas procedentes de otros continentes que no llegan a cuajar como escuelas modelos si bien aportaron cierta originalidad; cabe reseñar determinados aspectos de corte creativo del balonmano coreano y apuntes del balonmano norte africano en la década final del siglo pasado. Se llegó a considerar la posibilidad de que este deporte no solo arraigara y creciera en otros continentes sino que nacieran alternativas a los ya clásicos contenidos de las escuelas europeas y se cimentara todo ello en escuelas propias, con estilos definidos que sirvieran de base al crecimiento del Balonmano en sus entornos geográficos. Lamentablemente no ha sido así y sigue siendo el modelo europeo el camino a seguir y el espacio que marca las pautas de crecimiento de este deporte tanto a nivel metodológico como estructural.

A modo de resumen

Las pautas que marcan el Balonmano moderno se plasman pues, en todo su contenido, en la 2ª mitad del siglo XX; en ese periodo se gestó el presente actual con la progresión en la técnica y táctica individual, las riquezas tácticas de base expresadas en infinitas variantes en movimientos colectivo en todos los espacios de juego, la mejoría evidente de soluciones motrices específicas para superar las dificultades de las defensas “cerradas” con jugadores grandes desde el punto de vista antropométrico, (lo que exigió al tiempo novedades en la intensidad y desplazamientos en las tareas defensivas); por otra parte el juego captó la necesidad de mejorar en velocidad en espacios reducidos: velocidad gestual, velocidad de decisión, velocidad de interpretación, velocidad en el uso de recursos técnicos. La calidad motriz y las transferencias técnicas para encontrar la motricidad específica adecuada especialmente para el salto y los desplazamientos. Sin duda estamos ante la exposición de los factores claves que más y mejor han incidido en la estructura del juego de Ataque en nuestro deporte y que en los años actuales adquieren su más alta dimensión.

Por otra parte y como elementos más externos al juego deben considerarse los factores colaterales que han exigido una *evolución* y *adaptación* del juego de ataque; así debe valorarse la aparición de nuevas estructuras y variables del Juego Defensivo, sus contenidos y novedades tanto espaciales como de funcionamiento y, en especial, los cambios que han ido apareciendo en el Reglamento de Juego con los

cambios de reglas e interpretación de las mismas. La incidencia en la velocidad al juego (*Saques rápidos*), primar ataques rápidos (*Juego Pasivo*), sin olvidar, ni mucho menos la importancia que en su día tuvo para la mejora del juego atacante la inclusión en *las Reglas de las Sanciones Progresivas en un claro intento de evitar el juego violento fronterizo siempre en los deportes de contacto*.

La suma de todos estos factores, su aparición y desarrollo posterior han exigido cambios y obligado a evolucionar el juego de ataque y su estructura global. Cada época ha ido definiendo de una parte novedades y, de otra, nuevas aportaciones al juego. Por ello hemos elegido una metodología “cronológica” en este trabajo. Situamos a lo largo de la historia utilizando datos concretos de las competiciones mundiales y los aspectos que las mejores escuelas ofrecieron.

2.- Los comienzos: 1954-1970: Suecia abre paso al diálogo Rumano-checo

Enmarcamos en este periodo desde el año del primer Campeonato del Mundo, Suecia 1954, hasta el año 1970 (C. del mundo de Francia), fecha que se acepta por los especialistas como el inicio del Balonmano moderno y que enlaza en 1972 con los primeros Juegos Olímpicos de esta especialidad en los tiempos modernos. En estos años no nos detendremos en detalles particulares de cada campeonato desde el 54, ni consideraremos lo que supuso la alternancia del balonmano a 11 jugadores con el balonmano 7, origen del actual y motivo finalmente de este trabajo. El análisis se limitará a comentar las líneas fundamentales de los principios del juego siempre en relación con el ataque.

El subtítulo ya es significativo de esta etapa: “*Suecia abre el camino al diálogo rumano checo*”, en clara muestra de la transición de los conceptos nórdicos y dominio sueco al nuevo poder en el balonmano que protagonizaron los países del este europeo. El lector puede fácilmente constatar la hegemonía en estos años comprobando la distribución de Medallas en los seis C. del Mundo celebrados en ese periodo.

Cuadro 6. Los comienzos: 1954-1970

LOS COMIENZOS: 1954-1970					
SUECIA ABRE PASE AL DIÁLOGO RUMANO-CHECO					
C.M. 54 6 equipos (Suecia)	C.M. 58 8 equipos (RDA)	C.M. 61 8 equipos (Alemania)	C.M. 64 8 equipos (Checosl.)	C.M. 67 8 equipos (Suecia)	C.M. 70 12 equipos (Francia)
SUE	SUE	RUM	RUM	CHEC	RUM
ALE	CHE	CHE	SUE	DIN	RDA
CHE	ALE	SUE	CHE	RUM	YUG

CHECOSLOVAQUIA	5 MEDALLAS
SUECIA	4 MEDALLAS
RUMANIA	4 MEDALLAS
ALEMANIA	2 MEDALLAS
DINAMARCA	1 MEDALLA
RDA	1 MEDALLA
YUGOSLAVIA	1 MEDALLA

Las esencias de la escuela sueca tuvo un apoyo importante en la época en unas sólidas estructuras de competición en clubes locales y universitarios y en una concepción inicial del juego con una técnica “sui generis” avanzada para la época; excelente estructura física en jugadores con excelente educación física al tiempo que excelentes recursos creativos para el momento. No puede olvidarse que, ya en aquellos años, en este país comenzó a fraguarse un peculiar estilo en los especialistas en la *posición de porteros* que tantos éxitos han dado al balonmano sueco creándose desde entonces las bases de la extraordinaria escuela de porteros.

Suecia, en los comienzos de las competiciones internacionales, dominó en la elite, consiguió éxitos en las primeras competiciones apoyándose en la tradición de este deporte en aquellas tierras (especialmente en la Universidad como ya se ha indicado) y su evidente carácter competitivo. Durante tres campeonatos del mundo seguidos Suecia acaparó el protagonismo, (que repitió con el paso de los años en la década de los noventa) muy apoyada en la eficacia de un *peculiar juego defensivo estructurado en dos líneas*, (*Sistema 3:3*). Estas conductas defensivas, muy individualizadas, desaparecieron en los años siguientes ante los progresos en la técnica de los atacantes.

El juego defensivo en dos líneas, con tendencia a ejecución individual, control básicamente del oponente (y no espacios más oponente), se definió como *una defensa 3:3 individual* con enorme éxito. Utilizando la citada estructura defensiva los suecos obtuvieron dos medallas de oro, una de bronce y una de plata en las cuatro primeras ediciones de los Campeonatos del Mundo. Evidentemente los ataques de entonces se desarrollaban con un deficiente nivel técnico, poca riqueza en soluciones tácticas individuales e insuficiente calidad entre líneas. Con esas variables defensivas ejecutadas con velocidad y filosofía de interceptar pases y *en consecuencia rápidas recuperaciones de balón y salidas al contraataque* los suecos marcaron una época inicial como un modelo propio e inimitable en la estructura del juego. El experto Curt Wardmark, seleccionador de la época diseñó este concepto defensivo y la aparición de las estrellas del momento; Roland Mattsson el portero estrella del momento que marcó toda una época; Rolf Almqvist, Hans Olsson, Mogens Olssen jugadores de campo fueron jugadores inolvidables y representativos de esta época.

Gráfico 1. Defensa Sueva 54 / 1964

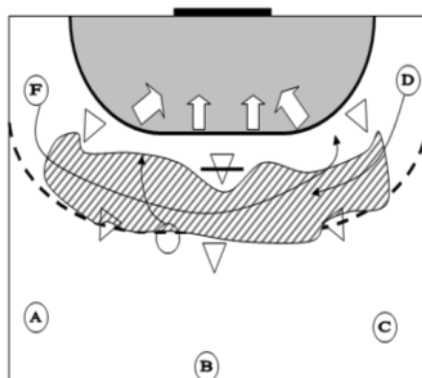

La citada estructura defensiva obligó a la búsqueda de soluciones por parte de los países rivales del momento; checos y rumanos, (con Selecciones nacionales construidas alrededor de los clubes oficialistas Dukla de Praga y Dinamo de Bucarest respectivamente) fueron los ejemplos carismáticos de las escuelas de los países del Este del más alto nivel de la época que encontraron el camino con urgentes soluciones a partir de formar jugadores con equilibrio entre la calidad técnica y mejora en calidad física. Por este camino el final de las exquisiteces suecas fue rápido. Cuando Rumania, por acogernos a la escuela que más conocemos y que tanto influyó en el balonmano español, comenzó a recoger los frutos de su trabajo con excelentes argumentos técnicos “con buen manejo de balón, que sabían fintar, con desplazamientos fáciles y variados y capacidad de alternar los ritmos, la citada defensa sueca pasó a mejor vida”. (Curiosamente salvo en situaciones de superioridad numérica o en periodos cortos por las escuelas norteafricanas y coreana, - y alguna otra excepción muy puntual - nunca más, a lo largo de la historia se ha vuelto a utilizar con éxito en el balonmano de alto nivel, este peculiar concepto defensivo). La concentración permanente de jugadores de alto nivel a disposición de objetivos políticos-deportivos representó el modelo de los países del Este de Europa con grandes resultados.

Los primeros argumentos tácticos utilizados por los rumanos contra este concepto defensivo se basaron en un juego circulante entre líneas con diferentes variantes que aún perdura en la tradición rumana y un extraordinario manejo de balón; Los rumanos definieron un estilo de juego fundamentado en el perfeccionamiento en la técnica individual y sus éxitos en este periodo marcaron la época junto a la escuela checa igualmente creativa. Junto a Checoslovaquia configuran la década dorada de ambos países y el triunfo de la técnica y el factor físico aplicado al juego. La velocidad mágica de las “circulaciones en ocho”, el juego simple entre dos, “pase y va” en la misma o distinta línea, y la citada calidad física técnica de los súper jugadores del momento marcaron época.

En los años 60 el maestro Bárcenas, a la sazón entrenador del Atlético de Madrid y Seleccionador de España, bebía de los inagotables manantiales de checos y rumanos. Ioan Kunst Ghermanescu, Oprea Vlase, Nicolae Nedeff dirigían con sabia mezcla entre la teoría y la práctica el balonmano rumano; el talento checo creció a límites insospechados con la escuela que dirigía el profesor Boedrig Koenig. Periodo de excelentes porteros, Mihail Redl y Frantisek Arnost (Rumania), Jiri Vicha y P. Skarvan (Checoslovaquia) crearon escuelas que rivalizaron entre ellos intentando al tiempo mercar estilos diferentes a la muy reconocida de Suecia. Entre los jugadores de campo los Moser, Hnat, Mares, Trojan, en Checoslovaquia, Ivanescu, Gruia, rumanos y Lubking y Smichd, alemanes, por citar a varios elegidos en ese periodo por su altísimo nivel cualitativos.

El juego se hace más rápido y creativo en correspondencia con las teorías de las escuelas rumana y checa; ambas con el objetivo de progresar de manera firme en un juego de más continuidad; la aparición de jugadores más altos, con poder en el lanzamiento a distancia y la citada progresión en velocidad del juego provoca en los rivales una reorganización en los sistemas defensivos que comienzan a organizarse alrededor de estructuras defensivas más cerradas con el objetivo principal de evitar las penetraciones y, de manera secundaria, utilizando a jugadores especialistas en los blocajes de los lanzamientos. Fue un momento en el que el juego comenzó a evolucionar hacia aspectos muy físicos en el plano defensivo. La frontera con un juego violento se hizo muy delgada superándose con facilidad. Los rectores del momento no supieron ver la necesidad de aplicar medidas reglamentarias que protegieran a los jugadores de ataque (en definitiva, proteger la creatividad) frente a los rigores de defensas al límite de lo reglamentario. Se perdió una gran ocasión en ese periodo al no contemplar como prioridad las excelencias técnicas.

Las organizaciones defensivas agrupadas en torno a la línea de 6 metros reconfiguraron bajo el principio de cerrar los espacios próximos a la línea del área de portería, *a la espera de lanzamientos* y disminuyendo iniciativas para la recuperación del balón; se pierde en definitiva riqueza defensiva y aumenta claramente un perfil de tipo físico donde *prevalece la fuerza y el contacto*. Se incide en estos objetivos de cerrar espacios y aparecen *gigantes especialistas para tareas defensivas que han marcado época y no precisamente con enseñanzas positivas*. En resumidas cuentas, las defensas, en este periodo, se hacen más lentas y limitadas en los desplazamientos, poco activas en cuanto a tomas de decisiones, actuando pues de manera reactiva, *a la espera de la iniciativa atacante*.

Comienza así un largo periodo de predominio de este tipo de defensas cerradas en esta etapa que analizamos, 1954-1970, en especial en la *década de los sesenta*. Debemos aclarar de inmediato que esta filosofía defensiva no solo hay que dirigirla hacia la estructura 6:0 tradicional sino al 5+1 rumano, ó 5:1 clásico alemán de la República Democrática y que culmina con la *“entrada en acción de los gigantes soviéticos”*. Se exigen nuevas soluciones tácticas en ataque para superarlas y, coincidiendo con las mejoras en las capacidades de lanzamiento a distancia, emergen medios tácticos dirigidos a tales fines. De alguna manera el lanzamiento desde los 9 M. o más distancia pasa a ser la *preocupación de los entrenadores y muestra clara del juego en la elite y de alguna manera se pierde riqueza en el juego de penetraciones*.

Gráfico 2. Variable 6:0 poco profunda. Lanzamientos 7 - 7.5 metros

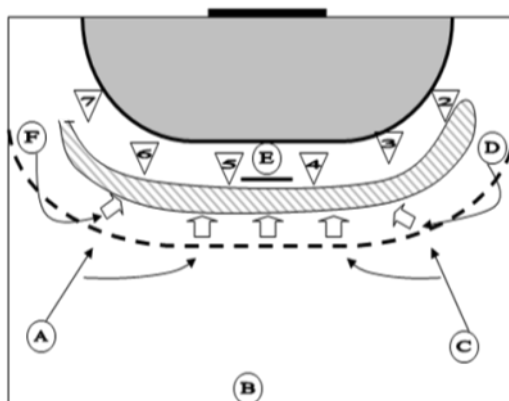

Consecuentemente con el asentamiento de la organización defensiva descrita (*máxima concentración en la línea de 6 metros*) aparecen en la escena atacante medios tácticos para obtener rendimiento a distancia bien desde *el Área de Golpe Franco o más lejos*; el entrenamiento incide, con insistencia, en lanzamientos con defensor delante (lanzamientos con oposición) apareciendo en consecuencia especialistas en eficacia a distancia, técnicas variadas y la eclosión de la *especialidad “en suspensión”*. Es el momento de los grandes lanzadores a distancia (Moser, Nat, Gruia, etc.), que obtenían óptimo rendimiento a su facilidad de lanzamiento y, no hay que olvidarlo, aprovechándose al tiempo de la poca anticipación defensiva del momento. El juego de ataque se desarrollaba en general en espacios reducidos, en la zona del especialista lanzador y utilizándose un medio táctico concreto como único modelo. Por citar un ejemplo que sirva de ilustración a los lectores en *el Mundial de 1970* celebrado en Francia, en la final de París, los finalistas, Rumania y R.D.A prácticamente consiguieron sus goles con las

mismas acciones; *los rumanos* con el uso permanente de bloqueos frontales a través de sus famosas *pantallas* (Paravan en terminología rumana) para habilitar las suspensiones del zurdo Gruia , mientras que los alemanes insistían, con rendimiento similar, en la utilización permanente de “*cortinas*” que facilitasen el lanzamiento en apoyo de cadera del igualmente zurdo Ganschow”. El objetivo era aprovechar los espacios del Área de Golpe Franco a través de los lanzamientos a distancia en la medida en que los defensores no adquirían profundidad.

Gráfico 3. Bloqueo frontal con sus variables

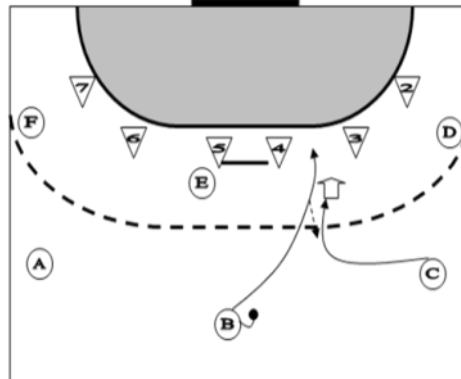

Este medio táctico básico se instaló en la época y se mantiene en la actualidad como medio táctico como fundamental en los ataques defensas cerradas; con variables muy sistematizadas posteriormente en la propia evolución del juego (bloqueador con o sin balón, acción con o sin cruce, con o sin invasión, etc.); basta recordar, la idea central de este medio táctico, que no es otra que la tarea del bloqueador para impedir la salida del defensor en la zona del lanzamiento facilitando así el éxito de los especialistas. Los jugadores Otelea o Gatu como centrales rumanos fueron expertos en la ejecución de los bloqueos frontales para el lanzador por excelencia, Georghe Gruia desde su posición de lateral derecho beneficiándose de su condición de zurdo. Fueron sin duda *los rumanos los verdaderos maestros* como veremos igualmente al analizar las Pantallas. (Bloqueos frontales de más de un jugador)

El ejemplo citado de la Final de 1970 referido a los alemanes de la R.D.A., y el uso de las Cortinas lo retomamos para analizar brevemente este medio táctico: Una definición aproximada de este medio táctico sería esta: “El desplazamiento de un jugador atacante por delante de un defensor al que puntualmente dificulta la atención sobre un compañero en posesión del balón y con opción de lanzamiento “; el objetivo sigue siendo como explicábamos anteriormente facilitar el lanzamiento a distancia del especialista que aprovecha el momento de duda del defensor en el marcaje correcto. Utilizando el ejemplo del gráfico, se trata de una Cortina del extremo derecho, después de pase, para habilitar al lateral derecho en su objetivo de lanzar a portería.

Esta fue la acción, como ya se ha dicho, con la que obtuvieron más éxito los alemanes del este en el Campeonato del mundo de París, 1970; en una final igualada los cuatro últimos goles conseguidos se consiguieron de la forma que refleja el gráfico: “Pase de Zimmermann, extremo, cortina a favor de Ganschow, lateral derecho, y lanzamiento de éste último”. Este medio táctico, menos sistematizado y estructurado que los bloqueos se puede realizar en cualquier momento sea cual fuere la defensa ya que

se pretende facilitar espacio para lanzar y, en la filosofía actual, en el caso de no aprovechamiento, el juego exige continuidad con otra acción colectiva.

Por las razones citadas derivadas de las estructuras defensivas, la década de los 60 se recuerda igualmente por la aparición de variables de golpes francos (en área de golpe franco) para lanzamientos a distancia, a través del uso de las Pantallas. Este recurso se fue perdiendo curiosamente por una mejor utilización de la Ley de la ventaja ante tales sanciones. Ha sido un medio táctico muy utilizado con origen en la sistemática rumana con el nombre de Paravan ya citado. Medio táctico de fácil ejecución al estar el juego parado y con mucho rendimiento si disponías de buenos lanzadores desde 8 M. o más; actualmente en desuso como ya se ha dicho se hace necesario un intenso plan de recuperación de esta acción con evidentes riquezas estratégicas como enseñarían los hábiles checos. *La mejora de las conductas defensivas, especialmente la velocidad de traslación, la calidad de los bloqueos y de los porteros sin duda contribuyeron al paulatino abandono de este medio táctico.* En los años 60, de los que hablamos, con lentos desplazamientos a 7, 8 o 9 metros por parte de los defensores, amén de la eficacia de los bloqueo de los atacantes que formaban las Pantallas ofrecieron éxitos inigualables, especialmente a los rumanos. Lo verdaderamente interesante del uso de las Pantallas fue su evolución y variantes especialmente *por la Escuela Checa del momento.* Introducen nuevas ideas y soluciones a partir del mismo origen: pantalla de 2 ó 3 jugadores pero no teniendo únicamente el lanzamiento a distancia como solución cerrada sino con *alternativas de continuidad en movimientos dinámicos de los bloqueadores;* he aquí una importante novedad de este periodo que, insisto, no debería olvidarse en la enseñanza desde los primeros pasos en la formación de los equipos y en los fundamentos tácticos.

Gráfico 4. La década de los 60: Pantallas (Escuela Rumana).

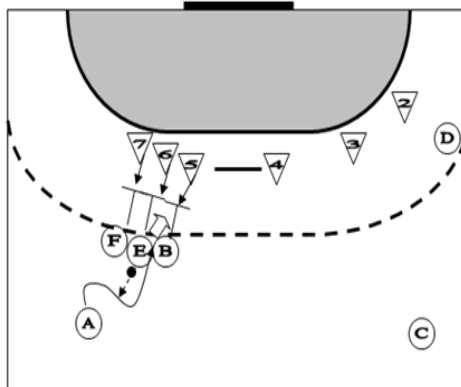

Como se ha indicado en estas variables de *las Pantallas, fijas o inicialmente estáticas en la ejecución de los Golpes Francos*, (términos estos que nos sirven para distinguirlos de las pantallas coordinadas en el desarrollo del juego), la escuela checa incorporó soluciones con continuidad. (*los checos fueron verdaderos maestros bien secundados posteriormente por los húngaros*). En esquema (no hay que olvidar que este trabajo no es un tratado de táctica sino un análisis de la evolución del juego) las variables siempre a partir de *Pantallas fijas de 2 o más jugadores tienen el denominador común de ofrecer soluciones en espacios cortos, con decisiones rápidas, utilizando jugadores hábiles, no excesivamente grandes, y con la posibilidad de trasladar con un solo pase la zona cargada de concentración defensiva a otras más liberadas*.

Gráfico 5. La década de los 60: Variables de pantallas (Escuela Checa).

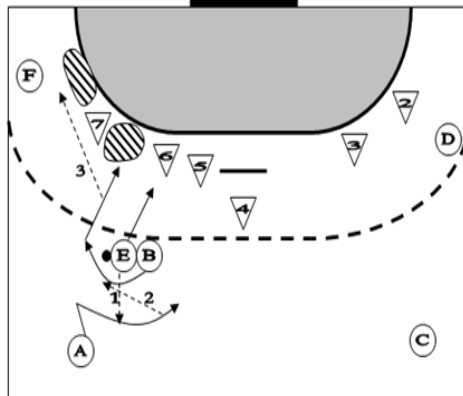

Los dos ejemplos citados son definidos como “clásicos” del desarrollo de este medio táctico pero ya hay que afirmar que existen variaciones dependiendo de múltiples factores, tales como: **el espacio de donde se ejecute el Golpe Franco, el número de jugadores que formen la Pantalla, el grado de continuidad, los enlaces con otros medios tácticos, etc.** Podría exponerse un verdadero tratado de variantes de este tema que insistimos debe recuperar la pujanza de entonces e incorporarse de nuevo a la Sistemática de Juego en el Balonmano español por su indudable riqueza y alto grado de sorpresa desde una perspectiva estratégica.

3. El inicio del juego moderno:

Periodo 1972-1980

El periodo que se estudia a continuación viene marcado para el Balonmano por la recuperación de la condición de deporte olímpico y su incorporación de nuevo al programa de los JJOO de Munich 72, echo de indudable trascendencia para el crecimiento de este deporte a nivel mediático. La consolidación del poder de los países del este de Europa y la aparición en la elite con pujanza de la URSS, dibujan el inicio de una etapa de confirmación del balonmano entre los grandes deportes de asociación. La citada *supremacía de los países del Este, la sorprendente aparición del concepto defensivo 3:2:1 yugoslavo, la defensa con alto nivel antropométrico de la URSS y la filosofía del juego de Ataque de la escuela polaca son alguno de los rasgos que definen esta etapa en la historia del Balonmano.*

Cuadro 6. Periodo 1972 - 1980

PERIODO 1972-80:				
EL PODER DEL ESTE DE EUROPA Y LOS JJ.OO.				
JJ.OO 72 (Munich)	C.M. 74 (RDA)	JJ.OO 76 (Montreal)	C.M. 78 (Dinamarca)	JJ.OO 80 (Moscú)
YUG	RUM	URSS	RFA	RDA
CHEC	RDA	RUM	URSS	URSS
RUM	YUG	POL	RDA	RUM

RUMANIA	4 MEDALLAS
URSS	3 MEDALLAS
RDA	3 MEDALLAS
YUGOSLAVIA	2 MEDALLAS
CHECOSLOVAQUIA	1 MEDALLA
POLONIA	1 MEDALLA
RFA	1 MEDALLA

El equilibrio que exige el juego entre las facetas ofensivas y defensivas se pone de nuevo encima de la mesa con claridad meridiana; los jugadores de alto nivel en el lanzamiento a distancia despidieron la década anterior y el Mundial de Francia de 1970 fue enormemente significativo; *tocaba turno y mover ficha a soluciones en defensa que frenaran la eficacia de lanzadores.* De alguna manera la aparición del sistema defensivo 3:2:1 (*Yugoslavia en Munich 72*) vino determinado por dichas circunstancias. *Como filosofía básica este concepto defensivo tiene como primer objetivo dificultar los lanzamientos a distancia y disminuir la eficacia atacante desde espacios lejanos.*

Este concepto defensivo, innovador en su momento, creado por el siempre inconformista y creativo entrenador Vlado Stenzel exigió a su vez a encontrar nuevas soluciones en el juego de ataque poco sistematizado *para encontrar el éxito contra la nueva e imaginativa defensa yugoslava*. Desde otra óptica esta estructura defensiva motivó a los entrenadores estudiosos a profundizar en la misma lo que dio lugar a la aparición de novedades defensivas que, sin llegar a cuajar desde un punto de vista estructural, sí dinamizaron el juego defensivo. *(En este sentido se han diseñado “variantes del 3:2:1” durante años que no llegaron a sistematizarse como sistemas propiamente dichos y deben considerarse más como variantes estratégicas del mismo).*

Gráfico 6. Periodo 1972 - 1980: El 3:2:1 de Yugoslavia.

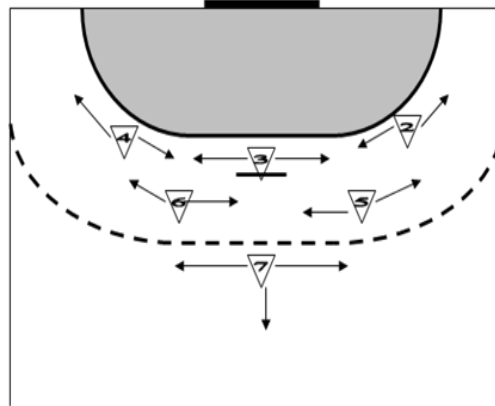

Aceptando pues que una de las razones de la evolución del juego de ataque viene determinada por las exigencias del juego defensivo y su organización en el espacio de juego, al no modificarse las medidas del terreno, ni disminuir el número de jugadores que juegan simultáneamente, *es evidente la influencia que para mejorar las ideas en ataque tiene las diferentes estructuras y variantes defensivas*. (Muchos estudiosos se han preguntado como evolucionaría la metodología del juego de ataque si en el balonmano fuera obligatoria la defensa individual por todo el terreno de juego).

Estos progresos en la filosofía defensiva *aceleraron nuevas exigencias en la formación de jugadores*; mejorar y ampliar el bagaje técnico y táctico de los jugadores y, en especial, que puedan realizar varias funciones en el juego ofensivo, desde cualquier espacio del terreno como norma fundamental para atacar las nuevas estructuras defensivas. *Al ataque posicional se le va a exigir mayor variabilidad* siendo insuficiente el tipo de jugador del momento (por muy eficaz que sea) incapaz de atacar si no es desde una posición concreta y partiendo de una sola ubicación en el terreno. *Alternar el espacio atacante, enriquecer la visión periférica entre el espacio del balón y el espacio ocupado o no por el rival, al tiempo que moverse ejecutando cualquier acción técnica, fueron exigencias en la formación del jugador y un principio en las bases metodológicas de cualquier escuela.*

No todo fueron buenas noticias en las nuevas aportaciones defensivas del momento que exigieran agilizar la creatividad en el juego de ataque. Paralelamente a lo descrito respecto al 3:2:1 yugoslavo surge como una apisonadora las nuevas ideas de la URSS. Entra en la elite del Balonmano mundial a partir de la Medalla de Oro de Montreal 76; la avasalladora estructura defensiva en 6:0 que plantearon los soviéticos con jugadores de más de 200 centímetros y 100 kilos en los espacios centrales defensivos fue un verdadero contraste.

Gráfico 7. Periodo 1972 - 1980: El factor antropométrico.
La media centro de las defensas de la URSS fue de 2.00 metros

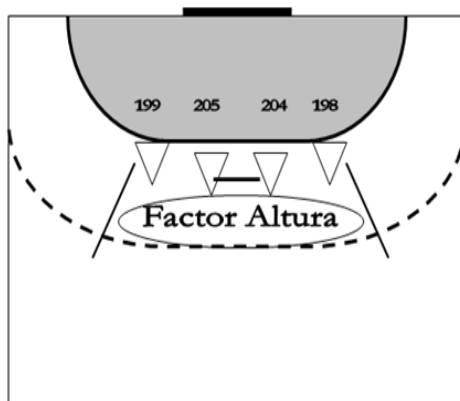

Se vieron así y por primera vez, a verdaderos especialistas en defensa con condiciones deficitarias al tiempo para el juego de ataque. Fue en este periodo en el que, se inició la moda, que lamentablemente perdura, (de catastróficas consecuencias para la formación de jugadores), de *los habituales cambios de jugadores en defensa*. Faltó en aquellos momentos visión para anticiparse a los efectos negativos de tales recursos y se perdió una gran ocasión de cambiar las reglas para evitar tal desastre con repercusiones que afectan como bien se sabe a las edades en formación.

La elite y, en consecuencia, los buenos resultados se concentraron como ya se ha dicho, en los países del Este de Europa; solo una Medalla se escapó hacia las representaciones occidentales en el periodo 72-80. (La de Oro en el Campeonato del Mundo de Dinamarca 1978 conseguida por Alemania Occidental *dirigida a la sazón por Vlado Stenzel* el entrenador de moda por su creación de la defensa 3:2:1 en Yugoslavia años antes). En estos países el deporte caminó en paralelo a los intereses políticos del momento y la especialidad del balonmano fue el estandarte dentro de los deportes colectivos. Una política alrededor de este deporte, europeo por excelencia, que se apoyó en una estrategia similar en los países del área: *“Aplicación de una metodología, prácticamente la misma en todos los países del entorno, basada en especializaciones tempranas, formación de una élite desde la base con programas severísimos en la detección de talentos, y las ligas junior y senior supeditadas a la preparación de las Selecciones nacionales” lo que sin duda proporcionó claros resultados deportivos y políticos.* No fueron buenos ejemplos estéticos sin duda pero crearon escuela y fueron soporte del crecimiento del balonmano en años difíciles.

Un dato vital para entender la evolución de las estructuras de Juego de Ataque en Balonmano hay que situarlo en la *evolución de las Reglas de Juego y su interpretación*. Las reglas marcan las posibilidades del juego en el espacio y en el tiempo; las modificaciones reglamentarias son uno de los motores que hacen cambiar en algunos casos la filosofía del juego. En el periodo que analizamos se originó el debate protagonista durante años de la dimensión e interpretación de la Regla del Juego Pasivo, inherente al Balonmano. Fue llamativo y se utiliza aún como ejemplo negativo y *más significativo el que se visionó en el año 1978 en la final del Mundial de Dinamarca*. El último ataque de los alemanes, cuando ya ganaban de un gol, duró cerca de los tres minutos.

El seleccionador soviético del momento, el incombustible Anatoly Svtuschenko *aún pasea por Europa en clinics y cursos el video de aquel partido criticando el larguísimo ataque sin sanción de Juego Pasivo*. Desde entonces la presión por cambiar esta regla y, en consecuencia, provocar ataques más cortos ha estado en las mentes de los responsables de los cambios de Reglas. Si bien algunos especialistas consideran *que deben fijarse tiempos máximos de posesión de balón*, la realidad ha mostrado de manera palpable que con los cambios de 1995 y siguientes se ha mejorado en esta regla tan subjetiva por atrapar y se ha conseguido como se verá en su momento una disminución en las medias de los tiempos de duración de los ataques.

Sorprendente y muy positiva hay que considerar la aparición de los contenidos metodológicos de la escuela polaca diseñados y puestos en órbita desde la Universidad de Gdansk por el Profesor Janusz Czerwinski. Verdadero maestro dirigiendo a la Selección Polaca consiguió la Medalla de Bronce en los JJOO de Montreal 76 protagonizando una sorpresa *no tanto por el éxito cuanto por su filosofía en el juego de ataque*. La escuela polaca diseñó un estilo pragmático y pleno de claridad en sus conceptos y en el desarrollo de los mismos. Clarificó la metodología del juego de ataque y, de paso, puso las pilas a *los inquietos entrenadores españoles que, por entonces, navegábamos entre papeles buscando una línea clara respecto al juego*.

Gráfico 8. Periodo 1972 - 1980: Polonia. Ataque al espacio para generar 1:2

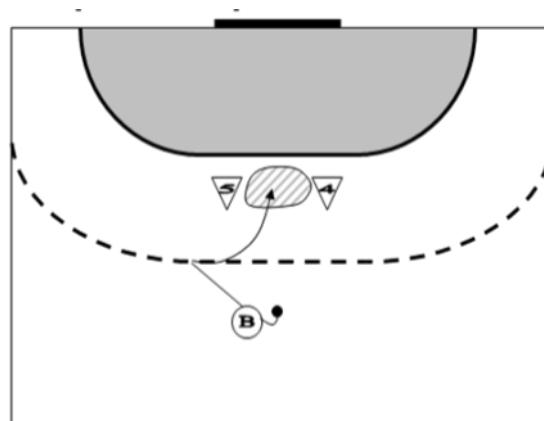

Czerwinski vino a decir a los estudiosos del balonmano: *se están olvidando del principio de la superioridad numérica; exijan a sus jugadores que ataquen entre dos defensores, fijen como mínimo a uno y, si es posible a los dos y pasen el balón; aprovechen para atacar los intervalos entre defensores.* Defendía y plasmaba con rigor principios básicos de la táctica en ataque y que, evidentemente, permanecen intocables en la actualidad. Esta escuela aportó y recordó con firmeza a nuestro Balonmano la importancia de atacar los intervalos entre defensores lo que creaba al tiempo un modelo de alternancia de *mini objetivos tácticos y poder decidir de manera continuada entre la penetración, la fijación de pares e impares o la posterior coordinación táctica entre atacantes y zonas.*

Gráfico 9. Periodo 1972 - 1980: Polonia. Ataque al espacio para generar 1:2

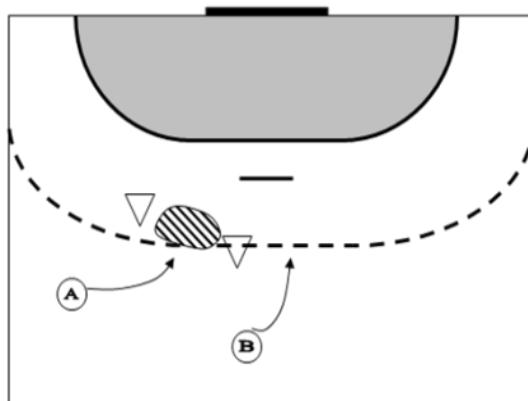

El diseño del juego de Polonia que nos ocupa en este análisis histórico y en el periodo citado, 1972-80 se equilibraba al tiempo con las posibilidades de lanzamiento a distancia. Merece la pena detenerse en analizar, aunque sea brevemente, las bases que adornaron el ataque polaco de entonces y con plena vigencia.

El central polaco, Gmyrek, coordinador del juego entre zonas y que, naturalmente, gozaba de excelentes recursos para la finalización (lanzamiento rápido en apoyo con un paso, clásico o a pie cambiado y, obviamente fácil capacidad de penetración) actuaba como director de juego clásico. El *juego de fijaciones y ataques a los intervalos se ejecutaban especialmente hacia la zona del lateral izquierdo*, en la que Sokolowski, especialista en penetraciones por el punto fuerte o débil colaboraba excepcionalmente a las iniciativas del central; por el lado derecho la táctica (*fijación de pares y bloqueos frontales*) giraba más hacia facilitar el lanzamiento a distancia aprovechando las excepcionales condiciones del excelente lanzador zurdo Jerzy Klempel. El pivote, Kuchta, uno de los clásicos en el juego de bloqueos dinámicos cumplía las bases del juego en esa posición que ya mostraran años antes los yugoslavos Horvat, central, y Popovic, pivote, verdaderos maestros en el juego táctico central pivote. El principio de anchura era cumplido tajantemente por uno de los extremos (el zurdo Brozokowski) mientras que el otro extremo, diestro, (Mercer o Antchkaz) especialistas en lanzamientos en suspensión, *posibilitaba nuevas alternativas en circulación por la línea de área de golpe franco.*

Junto a los citados con anterioridad en la esfera de los entrenadores del momento, los rumanos Kunst, Nedeff, el checo Koegnist, el yugoslavo Stenzel, el polaco Czerwinski y Domingo Barcenás, hay que incluir sin duda al ruso Anatoly Jewstuchenko y al alemán oriental Paul Tiedemann, constructores de la filosofía de juego de sus países en esta época. *Los alemanes orientales de la RDA, medallas de Oro en Moscú 80, afianzaron las bases del 5:1 clásico* que utilizaron de manera permanente. Los jugadores de este país Wieland Smichtd (Portero), P. Rost, P. Deibrod, H. Wiegert, F.M. Wahl, hay que considerarlos miembros fijos de la constelación de estrellas del balonmano de la época y no menos a los rusos, Maksimov, Rezanov, Klimov, Iliin, junto a los citados anteriormente de Rumanía y Polonia

Al final de esta etapa y en el inicio de los años ochenta cuando se constata la verdadera consolidación en el balonmano moderno que dibujábamos desde los JJOO de Munich. Con bases tácticas claras y definidas, escuelas diferentes y conceptos muy identificados con cada selección *va a ser el crecimiento cualitativo en la condición física global y la específica en particular*, el motor que acelerará la evolución del juego en su conjunto y en las estructuras del Ataque en particular. *Aparecen nuevos jugadores explosivos, más dinámicos, mejor entrenados en definitiva que enriquecen sobremanera el juego de ataque*. Se intuye (y en algunos casos se inicia) las vías hacia el profesionalismo en las estructuras de los clubes lo que va a suponer un aumento cuantitativo de los entrenamientos y la consiguiente mejora en el en las cualidades específicas y el rendimiento global.

4.- NUEVAS ALTERNATIVAS: Periodo 1980-1990

El tránsito en la URSS y la estabilidad balcánica

Las claves de este periodo fueron:

- 1) La aparición de otras potencias.
- 2) Consolidación del juego yugoslavo. Creativo y eficaz
- 3) Estabilidad de los países del Este.
- 4) La evolución de la URSS y la importancia de la escuela Bielorrusa.
- 5) La incidencia enorme de los C. del M. Junior en otras escuelas.
- 6) Los primeros indicadores del resurgir sueco.
- 7) Hacia el alto nivel del Balonmano en España
- 8) El Reglamento: Las sanciones Progresivas (1981), claves en el juego.

Se ubican en la élite otras selecciones. Se observa de inmediato visualizando el cuadro de resultados de esta década: *las 15 Medallas en juego entre los tres Campeonatos del Mundo y los dos JJOO, se repartieron entre 9 países. Todos los países del decenio, con la excepción de Corea, ocuparon puestos de privilegio entre los mejores de la historia que aun mantienen*. Fue un periodo interesantísimo de cambios estructurales en los ataques determinados, fundamentalmente por las mejoras en las conductas físicas de jugadores como se ha dicho, con claro paralelismo en la evolución en aspectos técnicos y tácticos, que reafirmaron las riquezas y valores de este deporte por si aún quedaran rescoldos de dudas en el ámbito internacional.

Lo comentado anteriormente se validó e instaló igualmente en el balonmano español; clubes anticipándose hacia estructuras profesionales, ubicándose en la élite del balonmano europeo de Clubes. *Los excelentes resultados en la etapa final de los años 70 y la 5ª plaza de los JJOO de Moscú 80 sirvieron para difundir la especialidad.* Con enormes esfuerzos, pero apoyada la Selección en excelentes jugadores se caminó de manera decidida hacia los buenos resultados superándose, para siempre, la larga etapa anterior de aprendizaje. Años de extraordinario nivel en los rivales evitaron mayores éxitos. *Fueron los años de las “quintas plazas”.* La intervención en el Mundial de Suiza 86 fue un aldabonazo por la clasificación directa (por primera vez en la historia) a los JJOO de Seúl 88.

Cuadro 7. Periodo 1980 - 1990.

PERIODO 1980-90:				
DESCENSO DEL ESTE Y APARICIÓN DE ALTERNATIVAS				
C.M. 82 (Alemania)	JJ.OO. 84 (L. Angeles)	C.M. 86 (Suiza)	JJ.OO. 88 (Seúl)	C.M. 90 (Checoslov.)
URSS	YUG	YUG	URSS	SUE
YUG	RFA	HUN	KOR	URSS
POL	RUM	RDA	YUG	RUM

YUGOSLAVIA	4 MEDALLAS
URSS	3 MEDALLAS
RUMANIA	2 MEDALLAS
KOREA	1 MEDALLA
POLONIA	1 MEDALLA
RFA	1 MEDALLA
SUECIA	1 MEDALLA
HUNGRIA	1 MEDALLA
RDA	1 MEDALLA

Aparecen conceptos novedosos; en una primera mirada se contempla un lento caminar hacia el jugador más *universal en la primera línea* exigiéndose más calidad al *especialista lanzador*. La escuela yugoslava, cuatro medallas este decenio, *incorpora conceptos de movilidad y universalidad en la primera línea; reseñable igualmente el juego de desdoblamientos en ataque presentado por España en el Mundial de Suiza* y que ha calado en el juego de Balonmano de manera total. Espectacular aportación fue la renovación de la URSS (como consecuencia del desastre del Mundial 86) aportando *un juego en velocidad supersónica* en el Mundial B de Italia 87 confirmado con la medalla de Oro en los JJOO Seúl 88; *las interesantes aportaciones defensivas de Dinamarca (variables 1:5) sin continuidad y la defensa 6:0 en profundidad que identificó el juego defensivo de España* ampliaron las novedades del momento. *Mención especial para los coreanos con sus espectaculares soluciones del juego aéreo. Desde el Mundial 86 y en especial durante los JJOO de Seul* la selección de Corea del Sur añadió al juego de ataque la opción de *“explotar nuevos espacios”* con soluciones ágiles y atrevidas. Coordinar acciones tácticas que finalizaran con lanzamientos en el aire desde la vertical del espacio del Área de portería fue algo deslumbrante y de gran valor creativo. A su juego rápido, al tiempo que sencillo, los coreanos aumentaron y enriquecieron su sistemática de ataque con una colección de acciones espectaculares. Aprovechar las

posibilidades que concede el Reglamento y que han creado escuela enriqueciendo el espectáculo. En el gráfico los espacios rayados (zonas de finalización) aparecen en el área y naturalmente en el aire. *Nacen así todas las posibilidades de conexión de pases al aire ("Colgadas" en terminología española) y el juego aéreo ("Fly", en terminología inglesa).*

Gráfico 10. Periodo 1980 - 1990: Corea; Nuevos Espacio

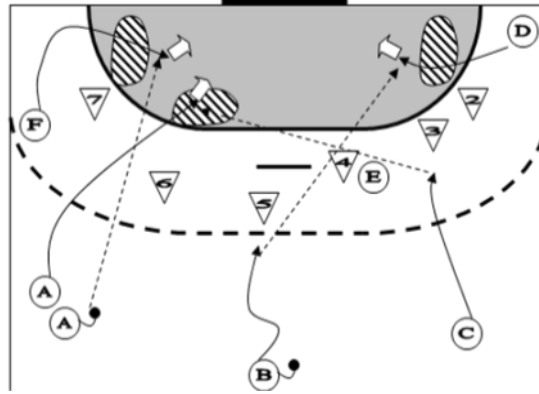

La estructura del ataque de la selección de la URSS a partir del año 1987 mostró un juego ejecutado con máxima *velocidad* y a un *ritmo altísimo*.

La URSS a partir de las sólidas defensas (5+1) planificó una estructura de contraataque de manera concienzuda. *Alcanzó límites insospechados las conexiones entre las diferentes fases del contraataque con el juego posicional propiamente dicho* y todo ello a gran la velocidad y finalizaciones rápidas. Este modelo cambió el concepto tradicional de las fases del ataque instaurados por la escuela rumana. Las cuatro fases clásicas del ataque, a saber, **“Contraataque en 1ª oleada, Contraataque en 2ª oleada, Fase de organización y Fase de ataque propiamente dicha”**, la escuela soviética la transforma en una sola fase: **“el contraataque y el juego posicional se funden en una sola fase”**. El ritmo de juego se agiganta exigiendo a los jugadores una preparación meticulosa. Se percibe en estos años los cambios que señalan el futuro del juego.

Gráfico 11. Periodo 1980 - 1990 (y posterior): URSS - Rusia;
Triángulo central, independientemente del sistema defensivo

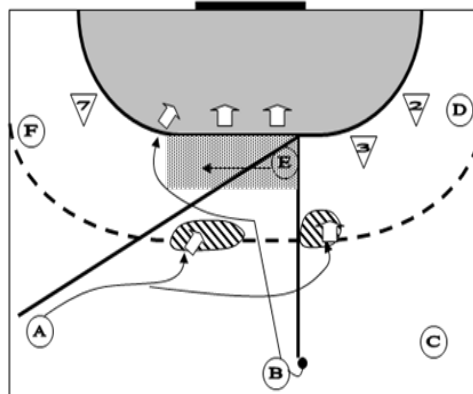

Merece atención comentar el cambio y la aportación de la escuela soviética apoyada en la filosofía de juego de Bielorrusia; ello permitió en poco más de un año solucionar la debacle del Mundial de Suiza 86 y obtener el éxito de Seul 88. Se transformó absolutamente el juego, tanto por el contenido como por el ritmo. *El juego en posición soviético, giró en torno a medios tácticos muy cerrados, ejecutados con máxima velocidad y precisión.* Un ataque basado en el triángulo central, lateral izquierdo y pivote se ubicaron gran parte de los medios tácticos de la URSS con jugadores extraordinarios en tales espacios. Los excelentes Jakimovich, y, posteriormente Kudinov, en las tareas de lateral izquierdo, el pivote Toroganov y el central del momento (Sviridenko, Tumenvzev, Bebeskho o Talant) *crearon escuela con un juego ágil, veloz, eficaz pero muy repetitivo desde la óptica táctica.*

Cruce central-lateral, bloqueo del central o pivote al par o a la zona central, coordinación con el desmarque del pivote por parte del lateral o central fueron sus resortes tácticos en ese espacio dominante de su juego. En los primeros años el triángulo se amplió a la derecha con el gigantesco zurdo *Thuchkin aumentando al máximo el rendimiento.* Movimientos que aún perduran en la escuela rusa actual y que han ido perdiendo eficacia por las carencias de los actuales protagonistas. *La calidad y creatividad en el ataque aumentaba al infinito al utilizar dos centrales en la primera línea del 3:3.* Esta organización del juego de ataque se mantuvo muchos años como filosofía soviética. Minsk se erigió en la brújula de la URSS, el equipo unificado (EUN) que ganara la medalla de Oro en Barcelona 92 y durante toda la década. El ideólogo, Spartak Mironovich, debe ser considerado como uno de los grandes del balonmano moderno.

El juego yugoslavo, fiel a sus raíces, mantuvo en este periodo las bases de su escuela que tanto éxito le aportó y que se mantienen inalterables. Los yugoslavos fueron capaces de jugar muchos años con éxitos (que mantienen todos los nuevos países balcánicos) con una organización en ataque con tres primeras líneas, muy universales, con enorme calidad para construir y finalizar. La primera línea, en este concepto, *“crea e inicia en base a la riqueza táctica individual de los jugadores que la componen, que además poseen capacidad de lanzamiento lo que enriquece el juego táctico en todos los espacios al tiempo que equilibran los espacios eficaces”.*

Gráfico 11. Periodo 1980 - 1990 (y posterior): Modelo Yugoslavo (Base tradicional)

➤ Independientemente de la coordinación con los pases y del sistema defensivo

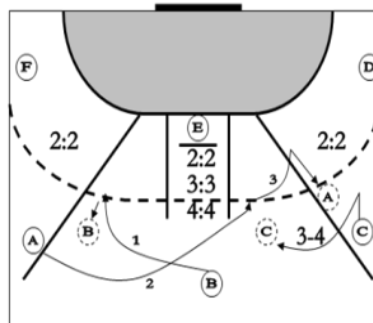

Con esta filosofía se abrió el debate de la dirección del juego *sin especialista, sin central específico*. En general respetando el principio de mantenimiento de los puestos, sencilla permuta al tiempo que mantener el juego en anchura. Se aplica el juego táctico entre dos jugadores y los medios tácticos entre jugadores de espacios colindantes. Esta metodología fue expuesta por el profesor español Domingo Bárcenas en su publicación "*Táctica Colectiva*" en 1981. Básicamente la estructura se enmarca en la utilización por uno u otro lado de permutas entre dos jugadores y enlaces con cruces o nuevas permutas (lo que se denominó, incorrectamente en mi criterio como "*contracruce*" por bautizar un enlace táctico en 1985, cuando el serbio Branislav Pokrajac ejerció de seleccionador español)

En un breve análisis del gráfico del modelo yugoslavo se percibe un juego estático de los extremos para aprovechar las opciones del 2:2 en su zona; el juego se desarrolla con gran intervencionismo de la primera línea al tiempo que cada uno de los jugadores de este espacio de ataque aplican los medios tácticos de base con el pivote; las opciones se amplían a relaciones colectivas, 2:2, 3:3, 4:4. El éxito se asegura por la calidad de la 1ª línea a través de la circulación del balón y la anchura en todo el espacio (laterales pegados a la línea de banda). A este juego, *sencillo, elegante y práctico al tiempo*, le faltó riqueza en el juego de *colaboración de, con y para los extremos*, encerrados en su espacio, y justificado un menor desgaste por el exceso de carga en la actividad defensiva. (Los extremos actuaban como laterales en el 3:2:1 defensivo)

En esta época, de reafirmación y consolidación del Balonmano, aparecieron otros conceptos con mayor o menor éxito, inquietos entrenadores y jugadores excelsos. Entre los técnicos fue una etapa de verdadera ebullición de ideas, filosofías que se discutieron en numerosos cursos y clinics por toda Europa. *La creatividad y convencimiento del yugoslavo Zivkovic, la originalidad del danés Mikelssen, el rigor de Arno Erhet, y su influencia en Alemania y Suiza, la sistemática de B. Pokrajac, la sencillez y rigor físico técnico del bielorruso S. Mironovich, los inicios de B. Johannsson y D. Constantini, la profesionalidad de L. Mocsaï, coetáneos de quien escribe estas líneas a la sazón entrenador del Atlético de Madrid primero y Seleccionador español desde el 85 y que convivió con ellos y con las tendencias del momento.*

En la difícil convivencia entre un juego sólido con tendencia a aumentar la creatividad emergieron duraderas estrellas, jugadores consistentes y de enorme calidad. El alemán Wunderlich, prototipo del gigante con movilidad y enormes recursos técnicos, los polacos Pana y Washkiewicz, los excelentes Portner, Vujovic, el sublime rumano Stinga, último baluarte de la excelsa Rumania, y, ya en lontananza, los suecos Carlem, Wislander, líderes de la Suecia de la generación siguiente. Goyo López Pelayo y Rafael López León fueron modelos de centrales creativos en España, Cecilio Alonso el modelo de jugador completo en España, Lopez Balcells, De la Puente y Puig excelentes pivotes así como Cabanas, Serrano y Julián Ruiz brillantes en la posición de extremos. En la portería, el yugoslavo Basic y el español Lorenzo Rico crearon escuela en la antesala de la aparición de otros talentos en esa posición como el ruso Lavrov y el sueco Olsson. El coreano Jae Woon, gozó del aplauso generalizado por su peculiar técnica (finta con recepción previa en salto) y posterior creatividad. Unos ejemplos de grandes jugadores que, algunos de ellos enlazaron con la década de oro del balonmano.

5.- Nuevas estructuras: Periodo 1992/2000

La última década del Siglo XX se considera “de oro” en la evolución del juego en el Balonmano moderno; los niveles cualitativos de los años anteriores se mantienen al tiempo que los hechos trascendentales ocurridos desde el punto de vista geopolítico fue para este deporte un plus de crecimiento. La caída del muro de Berlín y las consecuencias para la reorganización e implantación de nuevas pautas en los países del este de Europa fue un hecho determinante y de respuestas varias. La crisis de resultados y medios económicos provocaron el retroceso, iniciado años atrás, de los antiguos campeones, Rumanía y, a punto de dividirse Checoslovaquia; el entorno soviético se derrumbó en su conjunto.

Rusia, como selección, fue la excepción por la continuidad exclusiva de un bloque selectivo de jugadores de élite pero el potencial de clubes fue inexistente; a pesar de la crisis política en los **Balcenes**, los nuevos países, apoyados en el orgullo tradicional y con esfuerzos, soportaron el previsible desastre y, entre los nuevos países **Croacia y Yugoslavia mantuvieron a pesar de todo su status de rica escuela y alto nivel** Las medallas las coparon entre Suecia, arrolladora y Rusia (sin contabilizar los resultados de los Campeonatos de Europa que se celebraban los años pares) La aparición en la élite de Francia y España no fue ninguna novedad cumpliéndose los pronósticos de crecimiento por ya largo trabajo de años anteriores. Cambia así la configuración del mapa de los mejores en Balonmano.

Cuadro 8. Periodo 1992 - 2000.

PERIODO 1992-2000 (Aparecen los C.Europa):						
- BALONMANO NÓRDICO Y OTRAS ESCUELAS						
- EL PROFESIONALISMO						
JJO0 92 (Barcelona)	C.M. 93 (Suecia)	C.M. 95 (Islandia)	JJO0 96 (Atlanta)	C.M. 97 (Japón)	C.M. 99 (Egypto)	JJO0 00 (Sidney)
EUN	RUS	FRA	CRO	RUS	SUE	RUS
SUE	FRA	CRO	SUE	SUE	RUS	SUE
FRA	SUE	SUE	ESP	FRA	YUG	ESP

SUECIA	7 MEDALLAS
RUSIA (EUN)	5 MEDALLAS
FRANCIA	4 MEDALLAS
ESPAÑA	2 MEDALLAS
CROACIA	2 MEDALLAS
YUGOSLAVIA	1 MEDALLA

Los patrones que definen esta época

Pueden resumirse en los siguientes:

- 1) La creación de la Federación Europea (EHF; la creación de los Campeonatos de Europa, y de nuevas competiciones en diferentes categorías.
- 2) El inicio hacia estructuras profesionales en los clubes
- 3) La generación de Oro del Balonmano Sueco y “el prodigio del juego en anchura”.
- 4) La consolidación de las variantes defensivas del Sistema 5+1.
- 5) Un juego mucho más rápido, fuerte y técnico en ataque
- 6) El juego de transformaciones de los sistemas de ataque. (Desdoblamientos)
- 7) La influencia de los cambios de reglas (1993), mejoradas con posterioridad.

Sin duda que el continente europeo, cuna y sede de las potencias en Balonmano, exigía la fundación de una Federación Continental propia. *La fundación de la Federación Europea, (E.H.F)*, marca un hito en la década con una revolución en el caudal de las competiciones. *Intereses históricos y de dudosa legitimidad estatutaria* retrasaron en favor de la I.H.F el nacimiento de la estructura continental con la consiguiente explotación de un deporte genuinamente europeo.

Desde el primer campeonato de Europa absoluto en Portugal, (1994) se elaboraron calendarios y competiciones por la nueva institución europea contemplando todas las categorías. De esta manera entran en competición internacional edades inferiores aumentando las competiciones internacionales; Juveniles, Junior y Senior, hombres y mujeres, alternan las competiciones internacionales europeas con los Mundiales correspondientes. *Se multiplican pues contactos entre países de manera oficial y se afianzan los intercambios entre las escuelas conociéndose nuevos programas de talentos*, con el lógico resultado de crecimiento de nivel en jugadores den nuevos países. (El lector debería documentarse en las páginas de la Federación Europea acerca de estas actividades y resultados así como en referencias a publicaciones relacionadas con novedades y análisis en diferentes campeonatos europeos de jóvenes).

La generación de oro de Suecia

El balonmano en la esfera nórdica siempre mantuvo su dominio respecto a otras especialidades deportivas desde los primeros años como se ha descrito en este documento. Ciñéndonos a la élite y en los años por los que transitamos en este momento la historia de este deporte contemplará con letras de oro la concepción y desarrollo del juego de la selección de Suecia. Una brillantísima generación de jugadores y resultados hizo recuperar el orgullo a un país pionero ofertando un juego *en el que prevalecía en su máxima expresión el Principio de anchura*.

La filosofía del ataque sueco de esta época se apoyó en la aplicación de los siguientes principios: la utilización de todos los espacios del terreno (tanto en el juego creativo como en la finalización), la precisión y variabilidad de acciones tácticas con el ritmo adecuado, tanto en la calidad de pases para el traslado del balón de una a otra zona como en las permutas y desplazamientos de los jugadores, junto a un contraataque demoledor que evolucionó hacia la iniciación del concepto 3ª oleada. Todo ello contribuyó a un enriquecimiento del juego de manera sublime en el periodo final del siglo pasado, 90-2000. Especialmente llama la *atención la calidad de excelentes pasadores* para los cambios de orientación del juego de una esquina a otra con un solo pase lo que, al margen de las fijaciones de

defensores, aseguraba el principio del juego ancho en la máxima expresión. Wislander, Lovgrem, S. Olsson, Vranjes, y el excelente Magnus Andersson fueron jugadores que ejemplarizan estas virtudes. Esta capacidad *de jugar ancho y eficaz* es lo que ha hecho marcar diferencias entre el juego de Suecia con el resto del balonmano de elite. Si analizamos las estadísticas de Suecia en cualquier campeonato de este periodo constataremos el equilibrio porcentual en el rendimiento en función de las zonas de juego y ello no solo es debido a la calidad de finalización de todos los componentes del equipo sino a la filosofía de una estructura del ataque *basada en la explotación de todos los espacios*.

Gráfico 12. Periodo 1990 - 2000: Suecia. el prodigio del juego ancho

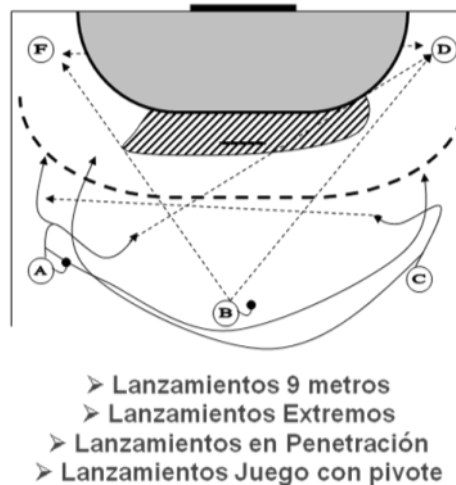

La consolidación de las variantes defensivas del Sistema 5+1.

Recordando que las riquezas defensivas provocan la evolución de los ataques debe precisarse la recuperación en estos años, como novedad en el juego defensivo, de la estructura defensiva 5+1 con bastante éxito. (Ver trabajo del autor referido a la evolución del 5:1 y variables). El juego tradicional del Sistema 5:1 (República democrática Alemana en los años 70) derivó hacia conceptos alternativos en base a las nuevas funciones y tareas a desarrollar por el jugador avanzado, especialista del sistema. El punto de partida hay que situarlo en el modelo rumano de los años 60, utilizado igualmente por los soviéticos en los 90, que se enriqueció de manera notable con el juego de Francia en esta etapa.

La consagración en la elite internacional del especialista defensivo Jackson Richardson para ejecutar las tareas de avanzado fue decisiva para el éxito; con excelentes condiciones físicas y técnicas unidas a una extraordinaria interpretación táctica en este sistema ha marcado toda una época y un estilo diferenciador que debiera continuar evolucionando. Este jugador por sus peculiares condiciones, *creó un estilo especial en la posición de avanzado clave* para la reafirmación del concepto defensivo francés que marcó época. Rusia y España, igualmente con la defensa 5:1 con ligeras diferencias y las variables del 3:2:1, (nunca olvidadas por croatas y yugoslavos) fieles herederos de la primitiva escuela balcánica, enriquecieron el juego defensivo frente al clásico y eficaz 6:0 de los suecos.

Desde la óptica del autor fueron las variables en defensa el motivo fundamental de la evolución del juego de ataque desde el punto de vista estructural en estos años; las dificultades que para el ataque planteaban las diferentes organizaciones en defensa *exigieron nuevas respuestas de los ataques especialmente en la velocidad, en la movilidad y alternancia* entre jugadores de diferentes líneas afianzándose así los conceptos de transformaciones de sistemas y el juego de desdoblamientos.

Un juego más rápido, fuerte y técnico en ataque.

Sin duda la motricidad adaptada a las exigencias del balonmano, (*motricidad específica*), es una de las razones de la revolución de los ataques en los últimos años. Ya se ha comentado en relación con el desarrollo cualitativo del juego. *En resumen, los jugadores hacen y cumplen las exigencias técnicas y tácticas habituales a mayor velocidad, alto nivel de coordinación y con los patrones de fuerza en los máximos exigibles.* No hay que entender, como a veces ocurre interpretando mal estas reflexiones, el juego rápido aplicado a la velocidad de traslación del jugador únicamente sino a todas las acciones del juego. *Velocidad gestual, de reacción, de ejecución de todos los gestos técnicos, que conlleva igualmente velocidad en la interpretación táctica; velocidad en fin para variar las posiciones de juego lo que exige mayores exigencias técnicas.*

Fotografiando la evolución del juego a través de momentos puntuales, la progresión hacia un juego más rápido en esta década se reafirma con el impulso de los cambios de reglas como ya se ha dicho. Ya con anterioridad a los mismos se constató la tendencia en el partido Suecia Islandia del Campeonato del Mundo de Checoslovaquia en 1990: *“los suecos consiguieron el 70% de los goles en contraataque”*. El modelo del contraataque veloz de soviéticos y coreanos en los JJOO de Seúl 88 mostró el nuevo camino y se consolidó este clima en la estructura de los conceptos del ataque. En todo este tiempo los porcentajes de contraataques efectuados por equipos y goles conseguidos desde esta fase del juego se han consolidado en cifras inimaginables, en algunos casos *hasta el 28 % de los goles en un Campeonato del Mundo*. Sin duda que la tendencia continuará en los próximos años.

Con mimbres de óptima calidad individual (la escuela balcánica como ejemplo) se posibilita un ataque más rico y variado amen de la velocidad indicada en el contraataque el cual se desarrolla más y mejor al disponer de jugadores más completos (el único problema deriva de los especialistas defensivos que no interpreten el contraataque si bien ya se les asimila hacia conductas concretas de fácil ejecución) al tiempo que *se enlaza con el juego posicional surgiendo así la tercera oleada del contraataque* (ampliación del concepto rumano del “contraataque sostenido”). *Este concepto absolutamente moderno e innovador ha supuesto un enorme avance a la espectacularidad del juego y con grandes perspectivas de futuro.*

El juego de transformaciones de los sistemas de ataque.

Como una consecuencia de todo lo analizado de esta década, por los progresos técnicos de los jugadores de una parte y la exigencia de adaptación y superación de las nuevas variables defensivas, la estructura de los ataques se innovan y enriquecen con el *juego de transformación de un sistema de ataque a otro* (básicamente del 3:3 a 2:4) a través de los desdoblamientos de un jugador de primera línea a la segunda línea de ataque. Esta concepción de los desdoblamientos en el juego de ataque, su metodología y análisis global es una aportación de la escuela española al contenido del juego. No olvidamos el inicio de esta idea en los rumanos de los 60 con la *ejecución puntual* del bloqueo frontal, pero ello se establecía en el marco de una acción táctica aislada sin continuidad colectiva posterior. En 1982, en el Clinic de

Balonmano dictado por el autor en la *Universidad de Indiana (U.S.A)* y cuyo contenido está recogido en un documento inédito, *"El juego por desdoblamientos" ya se planteó esta filosofía del juego en ataque*. En estos años, si bien con diferentes matices, ha ido enraizando en todas las escuelas como *una de las variables de un juego moderno y atractivo con perfiles y objetivos tácticos muy definidos*.

Esquemáticamente las variables más estudiadas del juego de ataque por desdoblamientos son las siguientes:

1. *Ataque 3:3-2:4 por desdoblamiento del central.*
2. *Ataque 3:3-2:4 por desdoblamiento de un lateral.*
3. *Ataque 3:3 (con un pivote), 3:3 (con dos pivotes) por desdoblamiento de un extremo.*
4. *Ataque 3:3-2:4 por desdoblamiento de un extremo y ocupación de ese puesto por el lateral del mismo lado.*

Los dos modelos iniciales en esta filosofía remiten a los desdoblamientos bien desde la posición de central bien desde un lateral; en el primer caso coincide en su inicio con el juego puntual para bloqueo o pantalla en la primitiva escuela rumana (utilización de un medio táctico puntual) si bien la diferencia conceptual hay que *buscarla en la continuidad posterior y el consecuente cambio de sistema*. Por ello a este tipo de acciones igualmente se le ha denominado transformación del sistema de ataque de 3:3 a 2:4 ya que el juego continuado se plantea con dos pivotes.

En el primer caso el central, B, pasa a ocupar espacios en el puesto de pivote asumiendo los roles propios de esa posición ocupada a partir de ese momento por dos jugadores al tiempo que la primera línea se reduce en un jugador. *A partir de ahí las opciones y exigencias tácticas varían provocando una readaptación en la defensa*. Las trayectorias una vez el equipo en la situación 2:4 muestran diferentes posibilidades para la génesis de coordinaciones tácticas. La verdadera novedad aparece cuando el primitivo central recupera un espacio en la 1ª línea sea o no su puesto inicial de ahí que haya que pensar en el futuro en denominar este concepto desde un punto de vista de términos: 3:3-2:4-3:3, *que muestra la continuidad de los conceptos, mejor que la denominación "falso desdoblamiento" al uso. (En términos del Prof. Juan Antón)*

En el segundo ejemplo, el desdoblamiento lo ejecuta un lateral, *el jugador lateral izquierdo, A, transformándose el sistema 3:3 a 2:4*, como en el caso anterior pero produciéndose el hecho desde espacios distintos y, en teoría con objetivos iniciales diferentes. Imprescindible hacer notar que debe *respetarse el principio de anchura en la ocupación de espacios de ahí que el central, B, se desplace hacia el espacio abandonado*.

En los gráficos se muestra el caso del desdoblamiento del Extremo izquierdo, F, que abandona su puesto específico y se sitúa en los espacios habituales del pivote; en este caso *el ataque 3:3 con un pivote pasa a ser 3:3 con dos pivotes*. Como es obligado en el desarrollo posterior de cualquier estructura del ataque *se tiene que mantener el principio del juego ancho*, que en este caso queda ligeramente recortado y que precisamente el caso siguiente lo subsana. No obstante el lateral del lado del extremo que se desdobra, en el gráfico, A *tiene que dominar opciones técnicas y tácticas para obtener rendimiento en espacios exteriores*.

Gráfico 13. Periodo 1990 - 2000: La filosofía del desdoblamiento. Aportación principalmente de España.

1) Central

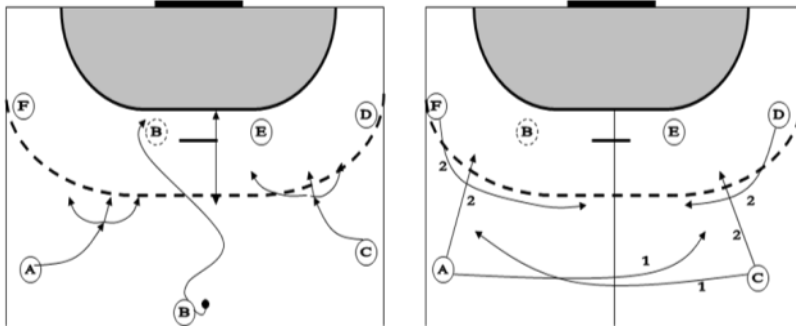

2) Lateral

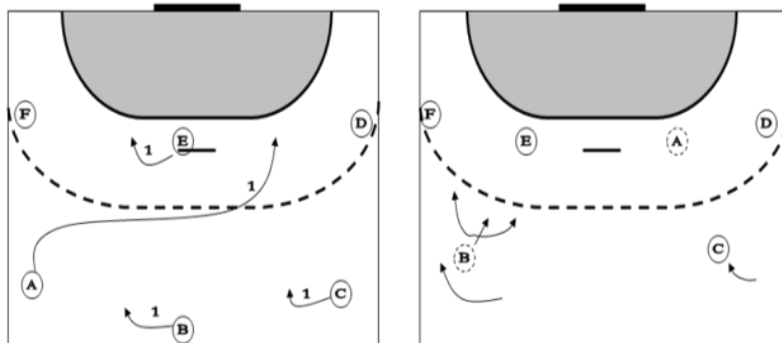

3) Extremo

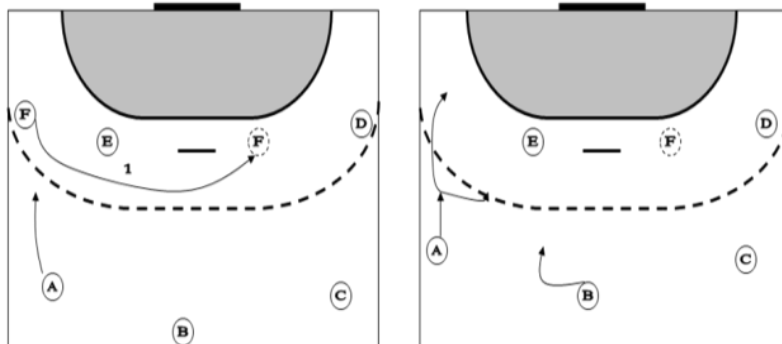

3) Extremo (con ocupación lateral)

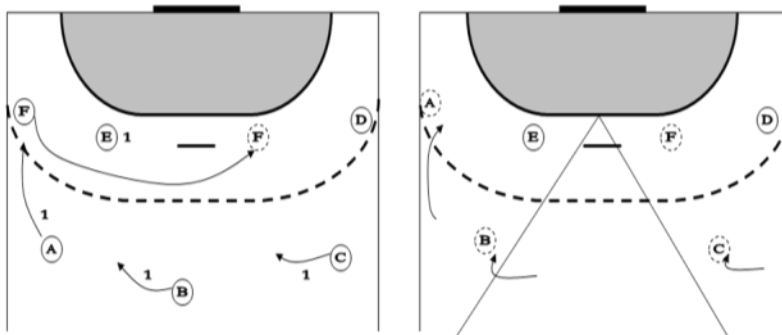

En principio el caso es similar al anterior en su inicio con la enorme diferencia de que *el lateral izquierdo pasa a actuar como extremo del mismo lado y, en consecuencia el sistema 3:3 se transforma a 2:4 con un 1ª línea menos*; la anchura en 1ª línea se consigue con una buena circulación de balón y amplios desplazamientos de los dos jugadores restantes. Naturalmente las exigencias técnicas a los jugadores, tanto a los que se desdoblan como a los que ocupan nuevas posiciones, serán más amplias por lo que se les debe exigir cualidades más universales y naturalmente entrenados con método adecuado. *No es suficiente ejecutar la acción, sino estar preparado para las nuevas tareas.*

La filosofía de los desdoblamientos no ha hecho más que comenzar y hay que esperar que el juego evolucione en este camino en el futuro; ya se ha dicho que el caso más generalizado es a partir del sistema 3:3 al 2:4 y, de nuevo, volver al primero; evidentemente no hay razones excluyentes para *cambiar el orden o para nuevas minis estructuras*. En alguna ocasión ya se ha observado un juego en ataque 2:3 clásico, es decir dos primeras líneas, dos extremos y un pivote y el jugador restante realizar tareas de construcción *“entre líneas”, en una organización de ataque, 2:1:3 y cambio posterior al 3:3.*

El balonmano español como ya se ha indicado ha tenido y posee aun un claro protagonismo en su escuela alrededor de la metodología y sistematización de estos conceptos modernos que se iniciaron por la selección en el Mundial de Suiza del año 1986. Con gran éxito se planteó entonces la variante 3:3-2:4 por desdoblamiento del lateral izquierdo tarea que realizó con eficacia Juan de la Puente, modelo por entonces del jugador universal.

La influencia de los cambios de reglas

Durante el periodo 1992-2000, se contempló en los análisis para la evolución del juego una clara inquietud alrededor de las Reglas de Juego y posibilidades de cambios que tuvieran como gran objetivo facilitar un juego *más atractivo* para el espectador y los medios de comunicación en la lucha *competitiva con otros deportes de adquirir mayores audiencias*. El autor, desde 1992 hasta el año 2000 formó parte de la Comisión de Cambios de Reglas en la Federación Internacional, única organización con competencias para realizar cambios en el Reglamento. En la colección de Comunicaciones Técnicas de la RFEBM se publicó en su día un trabajo del autor bajo el título: *¿Los Cambios de Reglas, un capricho o una necesidad?, 1993, que reflejaba las inquietudes del momento.*

La realidad es que esta inquietud se frenó por parte de responsables conservadores con posiciones moderadas y defensa a ultranza de evitar cambios que afectaran profundamente a la estructura del juego, es decir: *la composición de jugadores en el terreno, a las medidas, al tiempo real de juego y tiempo de posesión de balón y negativa total a suprimir las exclusiones temporales*; por el contrario había que buscar soluciones *intermedias en la línea de hacer crecer aún más el juego rápido ya comentado*. No se incluyeron en las modificaciones puestas en práctica en Agosto de 1993 y hubo que esperar a los trabajos de la década para incluir cambios en las novedades de 2001 y 2005. España fue, una vez más, país motor de los cambios de reglas experimentando en sus ligas modificaciones que, tras arduos trabajos se aprobaron si bien no en su totalidad.

Los cambios aparecieron con cuenta gotas pero el debate continuó de manera positiva. La responsabilidad de las propuestas en la IHF se ubicó en la comisión mixta formada al efecto por dos miembros de la Comisión de Arbitros, Eric Elias (Suecia) y Willy Hackl (Alemania) y dos de la Comisión de Entrenadores y Métodos, Dietrich Spätte (Alemania) y Juan de Dios Román (España), a los que posteriormente se unió Manfred Prause Alemania, igualmente en representación de la Federación

Europea, que realizaron su trabajo durante dos años y plantearon las propuestas en el Symposium de Entrenadores y Árbitros de El Cairo en 1997. *Ahí se inició con los cambios aprobados la verdadera revolución del juego de ataque actual*

Es evidente que la mayor pulcritud en la interpretación de *las Faltas de Ataque, la solución del gesto e interpretación del Juego Pasivo, la opción del nuevo Saque después de gol han acelerado el juego, pero no es menos cierto que no se ofrecen soluciones objetivas y cuantificables dejando como casi siempre en el criterio arbitral decisiones de riesgo*. La gran preocupación en los centros de decisión, es decir el Consejo de la I.H.F. se ha dirigido siempre, y casi como única preocupación, *a evitar un juego brutal intentando facilitar a los árbitros posibilidades sancionadoras pero igualmente subjetivas en su interpretación*. En síntesis considerando el grado de influencia que los cambios en las Reglas han tenido en la evolución del juego en la última década, y de manera sobresaliente en los primeros años del Siglo XX hay, que cerrar el círculo con posibles cambios que afecten a todos los elementos que condicionan las estructuras de los Sistemas de Ataque para seguir evolucionando hacia un juego más espectacular.

En la antesala del siglo XXI, ante un panorama de una dura competencia con otras especialidades deportivas los esfuerzos deben aunarse para que el proyecto balonmano siga creciendo.

Referencias

- Antón, J.L. (1989). *Medios básicos para una defensa profunda en flotación.*, Clinic Internacional de Entrenadores, Almería.
- Antón, J.L. (1991). *La alternativa de sistemas defensivos durante un mismo encuentro*. VI Clinic Sete Metros, Loures (Portugal)
- Antón, J.L. (1991). *Análisis del Campeonato del Mundo de Balonmano Checoslovaquia 90*. Madrid: Real Federación Española de Balonmano.
- Antón, J.L. (1992). *El Juego aéreo: Valoración del uso táctico y su rendimiento durante los Juegos Olímpicos de Barcelona*. Comunicación técnica, 142. Madrid: Real Federación Española de Balonmano.
- Antón, J.L., (1994). *Balonmano, metodología y alto rendimiento*. Barcelona: Editorial Paidotribo.
- Antón, J.L. (2001). *El principio de falseo de intenciones aplicado a la táctica individual defensiva*. VIII Jornadas actualización Entrenadores de Balonmano. Málaga: Junta de Andalucía.
- Antón, J (2004). *Análisis evolutivo, estructural y funcional del Sistema Defensivo 6:0*. Granada:Facultad de Ciencias de la Actividad Física y el deporte. Universidad de Granada.
- Bárceñas, D., (1981). *Táctica colectiva ofensiva*. Madrid: Real Federación Española de Balonmano.
- Cercel, P. (1980). *Ejercicios para las fases del juego*”, Sport Turism, Bucarest.(traducida por E. Alonso y publicada en versión española por la F.E.B.M.).
- Czerwinski, J., (1993). *El balonmano, técnica, táctica y entrenamiento*. Barcelona: Paidotribo.
- Falkowski, M.M., (1992). *Historia del Balonmano*. Madrid: Real Federación Española de Balonmano.
- I.H.F. (1996). *50 Ans IHF/100 Ans Handball*. Basilea.
- I.H.F. (2000). *Report, 1996-2000*. Basilea
- Johansson, B y Späte, D. (2004). *Analyse des olympischen Männerturnierst*. World Handball Magazine, 3.
- Kunst, I. (1966). *Handbal in 7*. Bucarest: Editura U.C.F.S.
- Laguna, M. (2005). *Una opinión sobre la evolución de las defensas*. Cuadernos Técnicos, Área de Balonmano 35.
- Mráz, J. y Schadlich, G.. (1972-1977). *Hallenhandball*. Berlín: Teil I y II.
- Oliver, J. (2003). *Análisis del Campeonato del Mundo Masculino Portugal 2003*. I Congreso Internacional de Treinamento Esportivo. Sao Paulo: CENESP/UNIFESP.
- Román, J. D. (1971). *La actividad defensiva en Balonmano*. Comunicaciones Técnicas. Madrid: INEF.
- Román, J. D. (1985). *Entrenamiento colectivo universal para los sistemas defensivos*. II Jornadas sobre especialidades deportivas y perfeccionamiento para entrenadores de Balonmano. Málaga: Unisport,

- Román, J. D. (1985). *Los cambios de oponentes y los contrabloqueos en los entrenamientos defensivos*. II Jornadas sobre especialidades deportivas y perfeccionamiento para entrenadores de Balonmano. Málaga: Unisport
- Román, J. D. (1986). *El entrenamiento individual y la táctica colectiva como base de los Sistemas defensivos*. IV Clinic de actualización para entrenadores nacionales, Bilbao.
- Román, J. D. (1987). *La preparación y metodología para una defensa 6:0 moderna*. Comunicación Técnica, 112, RFEBM, Symposium de Entrenadores IHF.
- Román, J. D. (1987). *El ataque contra defensas abiertas*. Comunicación técnica, 21. Federación Catalana d'Handbol.
- Román, J. D. (1989). *Ideas para un juego moderno y atractivo*. Documentos INEF, Madrid, Rev., Eurohand, París
- Román, J. D. (1990). *L'évolution del contraataque*., Euro-Hand, 2 y 3. Issy les Moulineaux.
- Román, J. D. (1990). *Tendances defensives pour l'avenir*.. Euro-Hand, 2 y 3. Issy les Moulineaux. Ampliada versión en español, Inef, Madrid, 1993 y Congreso IHF, 1994.
- Román, J. D. (1990). *Análisis del VII Campeonato Mundial Junior*. Santiago de Compostela: Xunta de Galicia.
- Román, J. D. (1992). *Diferencias en la posición de central en los sistemas defensivos 5:1, 1:5 y 3:2:1*. Madrid: Real Federación Española de Balonmano. Eurohand, París.
- Román, J. D. (1992). *El desdoblamiento de laterales en el balonmano moderno: derivaciones del 3:3 al 2:4*. Madrid: Real Federación Española de Balonmano. Eurohand, París.
- Román, J. D. (1993). *Los cambios en las Reglas de Juego en Balonmano, ¿un capricho o una necesidad?*. Comunicación Técnica, 145. Madrid: Real Federación Española de Balonmano.
- Román, J. D. (1994). *Los campeonatos del Mundo de Suecia 1993*. Comunicación Técnica, 148. Madrid: Real Federación Española de Balonmano.
- Román, J. D. (1994). *Los IX Campeonatos del mundo Junior, Egipto 1993*. Comunicación Técnica, 149. Madrid: Real Federación Española de Balonmano.
- Román, J. D. (1995). *Los campeonatos del Mundo de Islandia, 1995*. Madrid: Real Federación Española de Balonmano.
- Román, J. D. (1996). *Modificaciones a las Reglas de Juego: experiencias y conclusiones*. Symposium de Entrenadores y árbitros, IHF, (El Cairo). Madrid: Real Federación Española de Balonmano.
- Román, J. D., Späte, D, y Germain, J.M. (1996). *Análisis y novedades del Campeonato del Mundo Junior, Argentina 1995*. Comunicación Técnica, 156. Madrid: Real Federación Española de Balonmano.
- Román, J. D. (1997). *El concepto de anticipación defensiva*. Clinic de Entrenadores sobre el entrenamiento integrado, León.
- Román, J. D. (1997). *Conceptos modernos de las defensas en inferioridad 5:6*. Cuadernos Técnicos, 2, AEBM Comunicación Técnica, 161. Madrid: Real Federación Española de Balonmano.
- Román, J. D. (2000). *La evolución de la estructura defensiva 5:1; opciones de futuro*. III Seminario Internacional Domingo Bárcenas. La Carlota, Córdoba: AEBM.
- Román, J. de D. (2000). *Perspectivas y tendencias de futuro en el juego de Balonmano*. I Congreso Nacional de Técnicos especialistas de Balonmano. Cáceres: Facultad de Ciencias del Deporte.
- Román, J. D. (2007). *Spanische Gruppentaktik*. Dormagen: Symposium entrenadores IHF.
- Román, J. D. (2007). *La evolución del juego de ataque en balonmano. Revisión histórica: El Siglo XX*. *E-balonmano.com: Revista de Ciencias del Deporte*, 3 (4), 47 – 78.
- Román, J. D. (2008). *Estructuras defensivas con 1 jugador Avanzado*. IV Clinic de Balonmano, Isla de Lanzarote.
- Spätte, D y Wilke, G. (1980). *Antizipatives Abwherspiel*. Philippka Verlag, (Handball Spezial, Band 1), Münster.
- Spätte, D. (2005). *Analyse Tunisia 2005*. World Handball Magazine,1.
- Spätte, D. (2006). *Balonmano alta velocidad*" Ponencia presentada en el Seminario "Domingo Bárcenas", León: Asociación de Entrenadores de Balonmano.
- Trofin, E. (1969). *Handbalistii romani si tactica jocului*. Bucarest: Educatie Física si Sport.
- Wojciech, J. (1986). *Atlas Cwiczen Pilkarza Recznego*. Gdansk.

Referencia del artículo:



Román, J.D. (2015). Actualización histórica de la evolución del juego en balonmano en el siglo XX. *E-balonmano.com: Revista de Ciencias del Deporte* 11(2), 3-38.
<http://www.e-balonmano.com/ojs/index.php/revista/index>